



SAFE ACTION® PISTOLEN



⚠️ WARNUNG! Lesen Sie dieses Handbuch aufmerksam durch, bevor Sie Ihre GLOCK Pistole laden oder benutzen.

⚠️ WARNUNG! Wie die meisten modernen Handfeuerwaffen wurde Ihre GLOCK Pistole ohne eine konventionelle manuelle Sicherung entworfen und hergestellt. Daher müssen Sie sie immer als geladen und feuerbereit betrachten, bis Sie das Magazin entfernt und visuell und physisch (mit ihrem Finger) sichergestellt haben, dass die Patronenkammer leer ist.

Sicherheitsregeln für Feuerwaffen

Lesen Sie dieses Handbuch und die darin enthaltenen Warnungen und Hinweise durch, bevor Sie Ihre GLOCK Pistole laden oder sie einsetzen. Dieses Handbuch erklärt die Funktionen und den Umgang mit Ihrer GLOCK Pistole und warnt Sie vor potentiellen Gefahren, einschließlich tödlicher oder schwerer Verletzungen, die durch den nicht korrekten Umgang mit Ihrer GLOCK Pistole hervorgerufen werden können. Dieses Handbuch sollte immer zusammen mit Ihrer GLOCK Pistole geführt werden und sollte, falls Ihre GLOCK Pistole verkauft oder verliehen wird, der anderen Person zusammen mit der Waffe ausgehändigt werden.

Wir möchten, dass Sie Freude am Einsatz Ihrer GLOCK haben, aber wir möchten auch, dass Sie sie sicher einsetzen. Unabhängig davon, ob Sie ein erfahrener Schütze sind oder nie eine Handfeuerwaffe gehandhabt haben, müssen Sie DIESES GESAMTE HANDBUCH AUFMERKSAM DURCHLESEN, bevor Sie Ihre GLOCK Pistole laden oder einsetzen. Ihre Sicherheit und die Sicherheit anderer hängen davon ab, dass Sie die Anweisungen und Warnungen in diesem Handbuch und die Praktiken für einen sicheren Umgang mit Waffen ständig befolgen. Wenn Sie sich nicht mit Feuerwaffen auskennen, nehmen Sie an einem Kurs für den sicheren Umgang mit Feuerwaffen teil, der von qualifizierten Waffeninstruktoren, Ihrem lokalen Schützenverein oder einer ähnlich qualifizierten Organisation geleitet wird.

Dieses Handbuch enthält verschiedene Warnungen und Anweisungen, die mit **⚠️ WARNUNG!**, **⚠️ ACHTUNG!** oder **ANMERKUNG!** hervorgehoben werden. Diese Signalworte haben den Zweck, Sie auf eine wichtige, sicherheitsrelevante Information aufmerksam zu machen. **⚠️ WARNUNG!** weist auf eine gefährliche Situation hin, die, wenn sie nicht vermieden wird, zum Tod oder zu ernsthaften Verletzungen führen kann. **⚠️ ACHTUNG!** weist auf eine gefährliche Situation hin, die, wenn sie nicht vermieden wird, zu einer moderaten oder leichten Verletzung führen kann. **ANMERKUNG!** weist auf Sicherheitspraktiken hin, die nicht mit Verletzungen bei Personen verbunden sind.

Personal aus den besser ausgebildeten Bereichen wie Polizei und Militär können einige der folgenden Anweisungen überspringen. Um Sicherheit bei einer höheren Bereitschaft zu bieten, werden ein geeignetes anfängliches einsatzorientiertes Training und ein angemessener Umfang an regelmäßigem Training empfohlen, bei dem sichere taktische Verfahren hervorgehoben werden.

⚠️ WARNUNG! Das Nichteinhalten der Sicherheitsinformationen und Sicherheitsanweisungen in diesem Handbuch kann zum Tod, zu ernsthaften Körperverletzungen und / oder zu Sachschäden führen.

⚠️ WARNUNG! Fragen Sie immer einen Arzt um Rat, wenn Sie Medikamente einnehmen, um sicherzustellen, dass Sie eine Feuerwaffe handhaben und sie einsetzen können. Trinken Sie nie Alkohol und nehmen Sie nie Drogen, bevor oder während Sie Waffen benutzen. Ihre Sicht und Ihr Urteilsvermögen könnten ernsthaft eingeschränkt sein, was einen nicht sicheren Umgang mit Ihrer Feuerwaffe zur Folge haben kann.

⚠️ WARNUNG! Gehen Sie mit Ihrer GLOCK Pistole immer um, als wäre sie geladen, so dass Sie nie unbeabsichtigt einen Schuss auslösen.

⚠️ WARNUNG! Richten Sie Ihre GLOCK Pistole nie auf etwas, auf das Sie nicht zu schießen beabsichtigen.

⚠️ WARNUNG! Betätigen Sie nie den Abzug und bleiben Sie mit dem Finger solange außerhalb des Abzugsbügels, bis Sie sich dazu entschieden haben, zu schießen.

⚠️ WARNUNG! Verlassen Sie sich nie auf das Wort von anderen, dass die Feuerwaffe ungeladen ist; vergewissern Sie sich immer selbst. Halten Sie dabei die Waffe in eine sichere Richtung und bleiben Sie mit dem Finger außerhalb des Abzugsbügels.

⚠️ WARNUNG! Vergewissern Sie sich immer, dass Ihre GLOCK Pistole nicht geladen, der Verschluss in der rückwärtigen offenen Position fixiert ist und dass das Magazin entfernt wurde, bevor Sie die Waffe einer anderen Person übergeben.

⚠️ WARNUNG! Ändern oder modifizieren Sie nie Ihre GLOCK Pistole, da dies zu Fehlfunktionen der Waffe oder zu gefährlichen Situationen führen kann.

⚠️ WARNUNG! Tragen Sie Ihre GLOCK Pistole nie außerhalb eines geeigneten Holsters, wenn sich eine Patrone in der Kammer befindet.

⚠️ WARNUNG! Um Ihre GLOCK Pistole aufzubewahren, entladen Sie sie zunächst, wie in Kapitel 8 beschrieben. Legen Sie sie dann, nachdem Sie geprüft haben, dass sie nicht geladen ist (Magazin entfernt und Kammer leer), in den mitgelieferten Koffer oder in einen anderen geeigneten und verschlossenen Behälter.

⚠️ WARNUNG! Bewahren Sie Ihre GLOCK Pistole immer ungeladen in einem geeigneten Behälter, wie etwa in dem mitgelieferten Koffer, und außerhalb der Reichweite von Kindern oder anderen nicht autorisierten Personen auf und transportieren Sie sie ebenfalls ungeladen in einem solchen Behälter.

⚠️ WARNUNG! Bewahren Sie Munition nie im selben Behälter wie Ihre GLOCK Pistole auf und transportieren Sie sie ebenfalls nicht im gleichen Behälter.

⚠ ACHTUNG! Die meisten Munitionen enthalten im Projektil und / oder dem Zündhütchen Blei. Wenn Sie Ihre GLOCK Pistole in einem schlecht belüfteten Raum abfeuern, kann dies dazu führen, dass Sie und andere Blei ausgesetzt werden. Waschen Sie immer Ihre Hände, nachdem Sie Munition gehandhabt, Ihre GLOCK Pistole abgefeuert und / oder Ihre GLOCK Pistole präventiv gewartet und gepflegt haben, um die Belastung durch Blei so gering wie möglich zu halten.

Ihre GLOCK Pistole wurde, bevor sie die Fabrik verlassen hat, sorgfältig getestet, überprüft und verpackt. GLOCK kann nicht kontrollieren, was mit der Pistole geschieht, nachdem sie die Fabrik verlassen hat. Überprüfen Sie daher Ihre GLOCK Pistole genau, wenn Sie sie erwerben, um sicherzustellen, dass sie nicht geladen und unbeschädigt ist.

Wenn Sie eine weitere Kopie dieses Handbuchs benötigen, irgendeine der Warnungen und Anweisungen in diesem Handbuch nicht verstehen oder Probleme haben, Ihre GLOCK Pistole zu bedienen, kontaktieren Sie die GLOCK Niederlassung in Ihrer Region.

CONTACT:

GLOCK Ges.m.b.H.
Gaston Glock-Platz 1, 2232 Deutsch-Wagram,
Austria
Tel.: +43(0)2247 90 300-0
E-Mail: sales@glock.at

GLOCK Inc.
6000 Highlands Parkway, Smyrna, GA 30082,
U.S.A.
Tel.: +1 770-432-1202
E-Mail: TeamGLOCK@glock.us

Inhaltsverzeichnis

06	I.	Die wichtigsten Funktionen
09	II.	GLOCK Pistolenset
10	III.	Nomenklatur
10	IV.	Funktion der Pistole
12	V.	Laden
14	VI.	Schiessen
17	VII.	Beheben von Funktionsstörungen (Ladehemmung)
19	VIII.	Entladen und Sicherheitskontrolle
21	IX.	Zerlegung
25	X.	Präventive Wartung und Inspektion
33	XI.	Zusammenbau und Inspektion
36	XII.	Customizing der Pistole
40	XIII.	Pistolenkonfigurationen
43	XIV.	Pistolenooptionen
45	XV.	Pistolenschloss mit Kabel (nur USA und Kanada)
46	XVI.	Bestandteilliste
47		Explosionszeichnung GLOCK 17 Gen4
49		Explosionszeichnung GLOCK 17 Gen5
51		Explosionszeichnung GLOCK 42
52		Technische Daten
58		Youth Handgun Safety Act Notice (Nur USA)
61		State Required Safety Warnings (Nur USA)

Anmerkung: Die Teilenummern, die in diesem Handbuch in Klammern angegeben sind, beziehen sich auf die Bestandteilliste und die Explosionszeichnung auf den Seiten 46-51.

I. Die wichtigsten Funktionen

Die selbstladende GLOCK Safe Action® Pistole mit ihrem kompromisslosen Design vereint alle Funktionen, die von einer modernen Handfeuerwaffe von heute und auch von morgen gefordert werden:

- ❑ Extrem niedriges Gesamtgewicht
- ❑ Hohe Magazinkapazität
- ❑ Außerordentliche Performance, die durch hoch modernste Herstellungsverfahren und den Einsatz von Top-Quality Materialien erreicht wird.

GLOCK Pistolen haben die anspruchsvollsten und strengsten militärischen und industriellen Tests bestanden und sind weltweit aufgrund ihrer modernen Technologie, Haltbarkeit, Zuverlässigkeit und Präzision bekannt.

Die in diesem Handbuch dargestellten Fotografien und Zeichnungen beziehen sich auf die GLOCK 17 Gen5 Pistole. Wenn nicht anders angegeben gelten diese ebenfalls für andere Modelle und vorhergehende Versionen der GLOCK Pistole.

GRIFFSTÜCK: Das Griffstück (17) wurde aus Polymer mit gehärteten Führungsschienen gefertigt. Es bietet einen idealen Griffwinkel und geringes Gewicht. Der Verschlussfanghebel (27) und der Magazinhalter (19) können leicht mit der Schusshand betätigt werden. GLOCK Gen4, Gen5 und Crossover Pistolen verfügen über austauschbare Griff Rücken (17a/b und 17c/d), um den Umfang des Griffstücks anzupassen, sowie einen vergrößerten Magazinhalter, der für linkshändige und rechtshändige Schützen umgebaut werden kann. (Anmerkung: Die Teilenummern, die in diesem Handbuch in Klammern angegeben sind, beziehen sich auf die Bestandteilliste und die Explosionszeichnung auf den Seiten 46-51).

SAFE ACTION® ABZUGSSYSTEM: GLOCKS revolutionäres Safe Action® Abzugssystem bietet einen gleichbleibenden Abzug von der ersten bis zur letzten Patrone. Die drei unabhängig arbeitenden automatischen mechanischen Sicherungen sind in das Abzugssystem der Pistole integriert. Alle drei Sicherungen werden sequentiell gelöst, wenn der Abzug gezogen wird und automatisch reaktiviert, wenn der Abzug wieder losgelassen wird. Dieses sichere, einfache und schnelle System ermöglicht es dem Schützen, sich vollkommen auf die taktischen Aufgaben zu konzentrieren, vor allem, wenn er unter Stress steht. Die Pistole ist gesichert, wenn sie hinunter fällt, und bei Temperaturen von -40 ° bis 122° Fahrenheit / -40° bis 50° Celsius einsatzbereit.

⚠ WARNUNG! Wenn sich der Abzug in der vordersten Position befindet, kann Ihre GLOCK Pistole geladen sein.

1. Abzugssicherung: Die Abzugssicherung besteht aus einem Hebel, der in den Abzug integriert ist (26). Wenn sich der Abzug in der vorderen Position befindet, hindert die Sicherung den Abzug daran, bewegt zu werden. Die Abzugssicherung und der Abzug müssen gleichzeitig nach hinten gezogen werden, um die Pistole abfeuern zu können. Wenn die Abzugssicherung nicht betätigt wird, kann der Abzug nicht bewegt und somit kein Schuss abgegeben werden. Die Abzugssicherung wurde entwickelt, um das Lösen eines Schusses zu vermeiden, wenn die Pistole hinunter fällt oder seitliche Kräfte auf den Abzug wirken.

2. Schlagbolzensicherung: Die Schlagbolzensicherung (8) verhindert mechanisch, dass der Schlagbolzen (4) nach Vorne bewegt werden kann. Wenn der Abzug gezogen wird, drückt die Abzugsstange die Schlagbolzensicherung nach oben und gibt den Schlagbolzenkanal frei. Wenn der Schütze entscheidet, nicht zu schießen, und er den Abzug loslässt, wird die Schlagbolzensicherung wieder automatisch aktiviert.

3. Fallsicherung: Die Abzugsstange befindet sich in einer Sicherungsrampe innerhalb des Steuerblocks. Die Abzugsstange greift in den hinteren Teil des Schlagbolzens (4) ein und verhindert, dass der Schlagbolzen nach vorne bewegt werden kann. Wenn der Abzug (26) gezogen wird, senkt sich die Abzugsstange entlang der Sicherheitsrampe und gibt so den Schlagbolzen frei. Nachdem der Schuss abgegeben wurde, bewegt sich die Abzugsstange wieder nach oben und sperrt den Schlagbolzen.

⚠️ WARNUNG! Ihre GLOCK Pistole besitzt keine konventionelle manuelle Sicherung und wird einen Schuss auslösen, wenn der Abzug gezogen wird und sich eine Patrone in der Kammer befindet.

⚠️ WARNUNG! Obwohl GLOCK Pistolen mit verschiedenen internen Funktionen und mechanischen Sicherungen ausgestattet sind, um ein unbeabsichtigtes Lösen eines Schusses zu vermeiden, wenn die Pistole fällt oder in irgendeiner Form gestoßen wird, hängt die einwandfreie und sichere Funktion Ihrer GLOCK Pistole immer davon ab, dass sie für den beabsichtigten Zweck eingesetzt und in keiner Weise geändert oder modifiziert wird. Wenn Ihre GLOCK Pistole ungewöhnlichen und extremen Kräften ausgesetzt wird, kann ein Versagen von Komponenten auftreten. Daher und um das Risiko zu minimieren, dass sich ein Schuss unbeabsichtigt löst, müssen die Praktiken für den sicheren Umgang mit Feuerwaffen und die Anweisungen, Sicherheitshinweise und -warnungen in diesem Handbuch immer beachtet und eingehalten werden.

⚠️ WARNUNG! Falls eine der mechanischen Sicherungen Ihrer GLOCK Pistole aus irgendeinem Grund versagen sollte, besteht die Möglichkeit, dass sich unbeabsichtigt ein Schuss löst. Wenn dies der Fall ist, muss Ihre GLOCK Pistole sofort entladen und darf nicht wieder eingesetzt werden, bis sie von einem zertifizierten GLOCK Waffenmeister untersucht worden ist.



VERSCHLUSS: Aus der besonderen Oberflächenbehandlung des Verschlusses (1) ergibt sich eine optimale Härte, wodurch der Verschleiß erheblich reduziert wird. Auch sind die Komponenten korrosionsbeständig, selbst wenn die Waffe mit Salzwasser in Kontakt kommt. Die matte schwarze Oberfläche minimiert die Lichtreflexion - ein Vorteil in taktisch sensiblen Situationen.

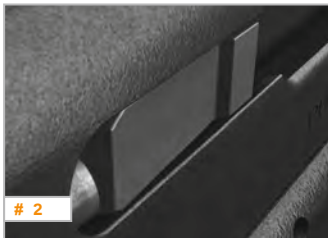

LAUF: Der Lauf (2) ist mechanisch verriegelt und wurde kaltgeschmiedet. Er erhält die gleiche besondere Oberflächenbehandlung wie der Verschluss. Die abgerundeten (hexagonalen oder oktagonalen) Innenprofile bieten dem Schützen zahlreiche Vorteile gegenüber konventionellen Laufprofilen, einschließlich der Eliminierung von Ecken/Kanten. Daher sind GLOCK Läufe wesentlich leichter zu reinigen und weisen eine gleichbleibende Präzision auch nach einer großen Schussanzahl auf.

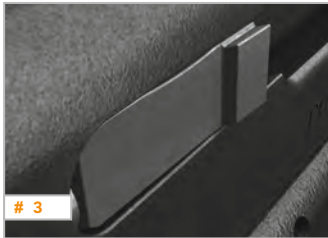

LADESTANDSANZEIGE DER PATRONENKAMMER: Der Auszieher (10) dient als eine Ladestandsanzeige der Patronenkammer (Bild 1), was in einigen Staaten gesetzlich gefordert wird. Seine Position kann visuell und physisch angeben, ob sich eine Patrone in der Kammer der Pistole befindet. Wenn die Kammer leer ist, liegt der Auszieher innen (Bild 2) und wenn sich eine Patrone in der Kammer befindet, steht der Auszieher vom Verschluss vor (Bild 3).

⚠️ WARNUNG! Obwohl Ihre GLOCK Pistole eine Ladestandsanzeige besitzt, kann diese versagen, da es sich um einen Mechanismus handelt. Verlassen Sie sich nie ausschließlich auf die Ladestandsanzeige oder Ihre Erinnerung um zu bestimmen, ob Ihre GLOCK Pistole geladen oder nicht geladen ist. Nehmen Sie immer das Magazin heraus, ziehen Sie den Verschluss vollkommen zurück, sichern Sie ihn und vergewissern Sie sich visuell und physisch (mit Ihrem Finger), dass sich keine Patrone in der Kammer befindet, wie in „Entladen und Sicherheitskontrolle“, Kapitel 8 (Seite 19-20) beschrieben.

II. GLOCK Pistolenset

- ❑ GLOCK Safe Action® Pistole inklusive 1 Magazin
- ❑ Magazin Schnelllader
- ❑ Ersatzmagazin (Gen4, Gen5 und Crossover Pistolen enthalten 2 Ersatzmagazine, nur USA und Kanada)
- ❑ Reinigungsset (Putzstock und Bürste)
- ❑ Bedienungsanleitung
- ❑ Pistolenkoffer (für Aufbewahrung und Transport)
- ❑ 1 Set Griff Rücken (nur Gen4, Gen5 und Crossover Pistolen)
- ❑ Pistolenschloss mit Kabel (nur USA und Kanada)
- ❑ Die Grundregeln für die Sicherheit beim Umgang mit Feuerwaffen (nur USA und Kanada)
- ❑ Merkblatt / Formular für das Sicherheitsbewusstsein des Kunden (nur USA und Kanada)



III. Nomenklatur



IV. Funktion der Pistole

Folgend wird die Funktionsweise der halbautomatischen GLOCK Safe Action® Pistole beschrieben.

Wenn die Pistole in schussbereitem Zustand ist - voll geladen mit einer Patrone in der Kammer und einem geladenen Magazin - ist der Abzug in der vordersten Position und die Abzugssicherung steht aus dem Abzug (26) hervor. Die Schlagbolzenfeder (6) ist unter Teilspannung und die Fallsicherung ist aktiv. Die Abzugssicherung verhindert, dass der Abzug gezogen werden kann und die Schlagbolzensicherung (8) verhindert, dass der Schlagbolzen (4) nach vorne bewegt werden kann. (Anmerkung: Die Teilenummern, die in diesem Handbuch in Klammern angegeben sind, beziehen sich auf die Bestandteilliste und die Explosionszeichnung auf den Seiten 46-51).

Nachdem die Abzugssicherung deaktiviert wurde, indem Sie gedrückt wurde bis sie mit dem Abzug gleichmäßig abschließt, kann der Abzug vollkommen durchgezogen werden.

Wenn der Abzug bis zum ersten Druckpunkt, d.h. etwa 0,2 in. / 5mm gezogen wird, hebt sich die Abzugsstange an und löst die Sicherung des Schlagbolzens. Damit wird der Schlagbolzen unter zusätzliche Spannung gesetzt.

Wenn der Abzug nun ganz durchgezogen wird, löst sich die Abzugsstange vom Ende des Schlagbolzens und bewegt sich abwärts. Dadurch wird der Schlagbolzen gelöst und schnell durch Federkraft gegen das Zündhütchen der Patrone, wodurch der Schuss ausgelöst wird.

Der Rückschlagimpuls bewegt den Verschluss (1) zurück. Nachdem der Verschluss etwa 0,1 in. / 2,5mm zurückgefahren ist, wird die Verriegelung zwischen dem Lauf (2) und dem Verschluss gelöst. Der Lauf kippt nach unten über den Verriegelungsblock (22) und wird dann in dieser Position gehalten.

Der Verschluss bewegt sich weiterhin zurück. Bei dieser Bewegung wird die leere Hülse durch den Auszieher (10) aus der Kammer gezogen und vom Ausstoßer (23) rechts aus der Pistole ausgeworfen.

Die Rampe in den Schienen des Verschlusses trennt dann die Steuerfeder (24) von der Abzugsstange, wodurch die Abzugsstange durch die Abzugsfeder (25) angehoben und zurück in den Weg des Schlagbolzens gebracht wird.

Die Schließfeder (3) schiebt dann den Verschluss wieder nach vorne. Während der Verschluss nach vorne gleitet und der Abzug losgelassen wird, geschieht Folgendes:

- die Abzugsstange wird vom Schlagbolzen auf die Sicherungsrampe geschoben;
- die Schlagbolzensicherung wird wieder aktiviert;
- der Schlagbolzen wird wieder unter Teilspannung gesetzt;
- die nächste Patrone wird aus dem Magazin in die Kammer geschoben;
- Lauf und Verschluss verriegeln; und
- der Abzug geht wieder in die vorderste Position, wobei die Abzugssicherung wieder vom Abzug hervorsteht.

Jede Patrone wird automatisch in die Kammer zugeführt, bis das Magazin leer ist. Nachdem die letzte Patrone verschossen wurde, wird der Verschluss vom Verschlussfanghebel (27) in der hinteren offenen Position gehalten. (Anmerkung: Wenn Sie Ihre GLOCK Pistole ohne eingesetztes Magazin abfeuern, wird der Verschluss nach dem Schuss nicht in der hinteren offenen Position gehalten).

V. Laden



⚠️ WARNUNG! Ihre GLOCK Pistole besitzt keine konventionelle manuelle Sicherung und wird einen Schuss abgeben, wenn der Abzug gezogen wird und sich eine Patrone in der Kammer befindet.

⚠️ WARNUNG! Verwenden Sie keine wieder geladene, wieder aufbereitete oder handgeladene Munition, da sie eventuell nicht den SAAMI, CIP oder NATO Standards entspricht und der Einsatz zum Tod, zu ernsthaften Verletzungen und / oder Sachschäden führen kann. Benutzen Sie nur qualitativ hochwertige kommerziell hergestellte Munition mit demselben Kaliber, für das Ihre GLOCK Pistole ausgelegt ist. (Anmerkung: durch den Einsatz von wieder geladener, wieder aufbereiteter oder handgeladener Munition wird die Garantie ungültig.)

⚠️ WARNUNG! Ziehen Sie, bevor Sie Ihre GLOCK Pistole einsetzen, ein Reinigungstuch von der Kammer her mit dem Putzstock durch den Lauf. Wiederholen Sie dies, bis das Tuch ohne Waffenöl oder Waffenreiniger aus dem Lauf kommt, da jegliche Rückstände im Lauf dazu führen können, dass die Pistole nicht korrekt funktioniert, was wiederum zu tödlichen Unfällen, schweren Verletzungen und / oder Schäden an der Pistole führen kann.

Drücken Sie zum Laden des Magazins jede Patrone von vorne mit dem Patronenboden voraus gegen die Magazinfeder (Bilder 4-5) in das Magazin.

Schieben Sie das Magazin in den Magazinschacht, bis der Magazinhalter (19) das Magazin (Bild 6) sichert. (Anmerkung: Die Teilenummern, die in diesem Handbuch in Klammern angegeben sind, beziehen sich auf die Bestandteilliste und die Explosionszeichnung auf den Seiten 46-51).

Wenn der Verschluss (1) in der vordersten Position ist, halten Sie Ihre GLOCK Pistole mit der Schuss- hand und greifen Sie mit Ihrer unterstützenden Hand an den hinteren Teil des Verschlusses im Bereich der Rillen und ziehen Sie den Verschluss vollkommen zurück (Bild 7). Dabei muss Ihr Finger außerhalb des Abzugsbügels bleiben. Lassen Sie den Verschluss dann los, so dass er wieder zurück in die vorderste Position schnell (Bild 8).

oder

Wenn der Verschluss in der hinteren Position gesperrt ist, drücken Sie entweder den Verschlussfanghebel (27) nach unten, so dass der Verschluss wieder in die vorderste Position schnell, oder greifen Sie den hinteren Teil des Verschlusses im Bereich der Rillen und ziehen Sie den Verschluss vollkommen zurück. Lassen Sie dann los, so dass er wieder zurück in die vorderste Position schnell.

Die Pistole ist nun geladen und Sie können durch Betätigen des Abzugs schießen.

VI. Schießen

⚠️ WARNUNG! Stellen Sie immer sicher, dass der Lauf Ihrer GLOCK Pistole frei von irgendwelchen Ablagerungen ist, bevor Sie die Pistole einsetzen. Entfernen Sie alle Ablagerungen, bevor Sie mit Ihrer GLOCK Pistole schießen, so dass sie immer sicher und korrekt funktionieren wird. Jegliche Ablagerung im Lauf kann dazu führen, dass die Pistole nicht korrekt funktioniert, was wiederum zu tödlichen Unfällen, schweren Verletzungen und / oder Schäden an der Pistole führen kann.

⚠️ WARNUNG! Falls die Pistole versagt (Zündversager), halten Sie Ihre GLOCK Pistole weiterhin auf das Ziel gerichtet und warten Sie wenigstens 30 Sekunden. Falls es sich um einen Nachbrenner (langsame Zündung) handelt, sollte die Patrone innerhalb von 30 Sekunden feuern. Wenn die Patrone nicht gefeuert hat, entfernen Sie das Magazin, werfen Sie die Patrone aus der Kammer und untersuchen Sie das Zündhütchen. Wenn die Schlagbolzenkerbe nur leicht ist, sich außerhalb der Mitte befindet oder nicht erkennbar ist, benutzen Sie Ihre GLOCK Pistole nicht weiter. Lassen Sie sie von einer GLOCK Vertretung oder einem zertifizierten GLOCK Waffenmeister / Armorer untersuchen. Wenn die Schlagbolzenkerbe am Zündhütchen normal erscheint (im Vergleich zu vorher abgefeuerten Patronen) kann die Patrone defekt sein. Trennen Sie die Patrone von der anderen Munition und den leeren Hülsen. Laden Sie Ihre GLOCK Pistole und schießen Sie weiter. (Anmerkung: Entsorgen Sie fehlgezündete Patronen gemäß den Anweisungen des Munitionsherstellers).

⚠️ WARNUNG! Benutzen Sie nie Ihre GLOCK Pistole, wenn sie nicht korrekt funktioniert und schließen Sie nie den Verschluss, mit einer klemmenden Patrone, da die Patrone explodieren könnte.

⚠️ WARNUNG! Tragen Sie immer eine Schutzbrille und Gehörschutz, wenn Sie mit Ihrer GLOCK Pistole schießen, um Ihre Augen und Ohren zu schützen.

⚠️ WARNUNG! Vergewissern Sie sich immer bevor Sie mit dem Schießen beginnen, dass Ihr Kugelfang angemessen ist, um die Kugeln aufzuhalten, damit nichts außerhalb Ihres Schießstandbereichs getroffen werden kann. Eine Kugel könnte durch ihr Ziel oder an ihm vorbei bis zu 2 Meilen (etwa 3km) fliegen. Wenn Sie Zweifel haben, schießen Sie nicht.

⚠️ WARNUNG! Schießen Sie nie auf eine harte Oberfläche wie Stein, oder eine flüssige Oberfläche wie Wasser, da die Kugel abprallen und Sie oder eine andere Person treffen kann.

⚠️ WARNUNG! Ihre GLOCK Pistole besitzt keine konventionelle manuelle Sicherung und wird einen Schuss auslösen, wenn der Abzug gezogen wird und sich eine Patrone in der Kammer befindet.

⚠️ WARNUNG! Beim Modell GLOCK C (Compensated / Kompensiert) werden bei jedem Schuss heiße Gase und Pulver aus den Öffnungen an der Oberseite des Verschlusses austreten. Legen Sie daher nie die Hand auf den Verschluss und vergewissern Sie sich, dass sich kein Körperteil nahe oder über den Öffnungen des Laufs befindet, wenn Sie schießen.

⚠️ WARNUNG! Wenn eine Gruppe auf dem Schießstand übt, sollte immer eine kompetente und verantwortungsbewusste Person ausgewählt werden, die auf die Sicherheit, Disziplin und Kontrolle achtet, um die Wahrscheinlichkeit einer unabsichtlichen Schussabgabe zu reduzieren.

⚠️ WARNUNG! Tragen Sie Ihre GLOCK Pistole immer ungeladen, mit dem Verschluss arretiert und offen in der hinteren Position, während Sie sich auf einem Schießstand befinden, bis Sie sich und die Waffe auf das Schießen vorbereiten. Richten Sie die Pistole immer in Richtung des Kugelfangs, wenn Sie sie laden, mit ihr schießen oder sie entladen.

⚠️ ACHTUNG! Vergewissern Sie sich, sobald die Waffe schussbereit ist, dass der Bereich hinter dem Verschluss frei ist (prüfen Sie die Position Ihres Daumen) und halten Sie die Pistole nicht in der Nähe Ihres Körpers, da der Verschluss kraftvoll nach hinten schnellen wird, wenn die Pistole abgefeuert wird. (Anmerkung: Wenn Sie die Waffe mit einem beidhändigen Griff feuern, sollte der Daumen der unterstützenden Hand neben dem Daumen der Schusshand liegen und nie hinter dem Verschluss sein).

⚠️ ACHTUNG! Achten Sie darauf, dass sich weder Sie noch andere im Auswurfbereich der Hülsen befinden, da abgeschossene Hülsen heiß sind und die Auswurfkraft ausreichend ist, um Verletzungen zu verursachen. Berühren Sie weder den Verschluss noch den Lauf sogleich nach dem Schießen, da sie heiß sein und Verbrennungen verursachen können.

⚠️ ACHTUNG! Ausgenommen wenn der Verschluss in der hinteren Position gesperrt ist und Sie prüfen, ob die Kammer leer ist, sollten Sie nie die Finger in die Auswurföffnung führen, da die Bewegung des Verschlusses eine Verletzung verursachen kann.

⚠️ ACHTUNG! Feuern Sie Ihre GLOCK Pistole nie in der Nähe eines Tiers ab, es sei denn, es wurde trainiert, den Lärm zu akzeptieren. Die Reflexreaktion des Tiers könnte zur Folge haben, dass es sich, Sie oder eine andere Person verletzt.



Wenn die Pistole mit einer Patrone in der Kammer geladen ist, kann sie durch einfaches Ziehen des Abzugs (26) abgefeuert werden. (Anmerkung: Die Teilenummern, die in diesem Handbuch in Klammern angegeben sind, beziehen sich auf die Bestandteilliste und die Explosionszeichnung auf den Seiten 46-51).

Nachdem die letzte Patrone verschossen wurde, wird der Verschluss (1) in der hinteren Position offen und gesperrt bleiben (Bild 9). (Anmerkung: Wenn Sie Ihre GLOCK Pistole ohne eingesetztes Magazin abfeuern, wird der Verschluss nach dem Schuss nicht in der hinteren Position offen gehalten).

VII. Beheben von Funktionsstörungen (Ladehemmungen)

⚠️ WARNUNG! Falls die Pistole versagt (Zündversager), halten Sie Ihre GLOCK Pistole weiterhin auf das Ziel gerichtet und warten Sie wenigstens 30 Sekunden. Falls es sich um einen Nachbrenner (langsame Zündung) handelt, sollte die Patrone innerhalb von 30 Sekunden feuern. Wenn die Patrone nicht gefeuert hat, entfernen Sie das Magazin, werfen Sie die Patrone aus der Kammer und untersuchen Sie das Zündhütchen. Wenn die Schlagbolzenkerbe nur leicht ist, sich außerhalb der Mitte befindet oder nicht erkennbar ist, benutzen Sie Ihre GLOCK Pistole nicht weiter. Lassen Sie sie von einer GLOCK Vertretung oder einem zertifizierten GLOCK Waffenmeister / Armorer untersuchen. Wenn die Schlagbolzenkerbe am Zündhütchen normal erscheint (im Vergleich zu vorher abgefeuerten Patronen) kann die Patrone defekt sein. Trennen Sie die Patrone von der anderen Munition und den leeren Hülsen. Laden Sie Ihre GLOCK Pistole und schießen Sie weiter. (Anmerkung: entsorgen Sie die abgeschossenen Patronen (Hülsen) gemäß der Anweisungen des Munitionsherstellers).

⚠️ WARNUNG! Wenn eine nicht abgeschossene Patrone hängen bleibt, klemmt oder schwergängig ist, während sie in die Kammer geschoben wird, forcieren Sie sie nicht in die Kammer und schlagen Sie ebenfalls nicht auf den Verschluss, um ihn zu schließen. Dies könnte zur Folge haben, dass die Patrone abgefeuert und Fragmente der Kugel bzw. Patrone mit einer solchen Kraft aus der Ausstoßöffnung fliegen, dass sie ernsthafte bis tödliche Verletzungen und Sachschäden verursachen können.

⚠️ WARNUNG! Tragen Sie immer eine Schutzbrille, wenn Sie versuchen, eine klemmende Patrone zu entfernen, um Ihre Augen zu schützen.

Alle selbstladenden Pistolen können in Zusammenhang mit der Munitionsversorgung gelegentlich Fehlfunktionen (Ladehemmung) aufweisen. Die meisten Fehlfunktionen werden durch nicht geeignete Munition, einen nicht angemessenen Griff der Pistole beim Schießen (lockeres bzw. „weiches“ Halten), falsche Schmierung oder ein beschädigtes Magazin verursacht. Um die Wahrscheinlichkeit von Fehlfunktionen (Ladehemmungen) zu minimieren, pflegen und warten Sie Ihre GLOCK Pistole regelmäßig in Übereinstimmung mit den in Kapitel 10 dieses Handbuchs gegebenen Anweisungen. Falls eine Fehlfunktion (Ladehemmung) auftritt, während Sie eine neue Munitionsmarke oder -art einsetzen oder viele Schüsse abgeben, versuchen Sie, eine andere Munitionsart zu verschießen, um herauszufinden, ob die Munition die Ursache der Fehlfunktion (Ladehemmung) ist.

⚠️ WARNUNG! Verwenden Sie keine wieder geladene, wieder aufbereitete oder handgeladene Munition, da sie eventuell nicht den SAAMI, CIP oder NATO Standards entspricht und der Einsatz zum Tod, zu ernsthaften Verletzungen und / oder Sachschäden führen kann. Benutzen Sie nur qualitativ hochwertige kommerziell hergestellte Munition mit demselben Kaliber, für das Ihre GLOCK Pistole ausgelegt ist. (Anmerkung: durch den Einsatz von wieder geladener, wieder aufbereiteter oder handgeladener Munition wird die Garantie ungültig.)

Wenn eine Patrone klemmt, während sie aus der Kammer herausgezogen wird, folgen Sie den unten beschriebenen Schritten, um die Patrone zu entfernen.

Während Sie die Mündung Ihrer GLOCK Pistole in eine sichere Richtung halten (eine sichere Richtung ist eine, in der niemand verletzt werden kann, wenn sich unbeabsichtigt ein Schuss löst), entfernen Sie, wenn möglich, das Magazin, indem Sie den Magazinhalter (19) betätigen. (Anmerkung: Die Teilenummern, die in diesem Handbuch in Klammern angegeben sind, beziehen sich auf die Bestandteilliste und die Explosionszeichnung auf den Seiten 46-51).

Während Sie das Griffstück mit Ihrer Schusshand halten, wobei ihr Finger nicht auf dem Abzug (26) liegen darf, sondern sich außerhalb des Abzugsbügels befinden sollte, greifen Sie den hinteren Teil des Verschlusses (1) mit Ihrer unterstützenden Hand an den Rillen und ziehen Sie den Verschluss vollkommen zurück.

Arretieren Sie den Verschluss in der hinteren (offenen) Position, indem Sie den Verschlussfanghebel (27) nach oben schieben und langsam den Verschluss von der hinteren Position loslassen, bis er in der offenen Position verbleibt.

Wenn die klemmende Patrone nicht durch die oben beschriebenen Schritte entfernt werden kann, entfernen Sie die klemmende Patrone mit Ihren Fingern oder einem spitzen Holzstift aus der Kammer.

⚠️ WARNUNG! Benutzen Sie kein Metallwerkzeug, um die nicht gefeuerte Patrone zu entfernen. Das Werkzeug könnte das Zündhütchen zünden und so die Patrone abfeuern, wodurch Fragmente der Kugel bzw. Patrone mit einer solchen Kraft aus der Ausstoßöffnung fliegen, dass sie ernsthafte bis tödliche Verletzungen und Sachschäden verursachen können.

Wenn Sie die klemmende Patrone nicht anhand der oben beschriebenen Schritte entfernen können, lassen Sie den Verschluss in der hinteren gesperrten (offenen) Position und kontaktieren Sie eine GLOCK Vertretung in Ihrem Gebiet oder einen zertifizierten GLOCK Armorer / Waffenmeister.

VIII. Entladen und Sicherheitskontrolle

⚠️ WARNUNG! Wenn sich der Abzug in der vordersten Position befindet, kann Ihre GLOCK Pistole geladen sein.

⚠️ WARNUNG! Obwohl Ihre GLOCK Pistole eine Ladestandsanzeige besitzt, kann diese versagen, da es sich um einen Mechanismus handelt. Verlassen Sie sich nie ausschließlich auf die Ladestandsanzeige oder Ihre Erinnerung um zu bestimmen, ob Ihre GLOCK Pistole geladen oder nicht geladen ist. Nehmen Sie immer das Magazin heraus, ziehen Sie den Verschluss vollkommen zurück, arretieren Sie ihn und vergewissern Sie sich visuell und physisch (mit Ihrem Finger), dass sich keine Patrone in der Kammer befindet.

⚠️ WARNUNG! Es ist möglich, dass sich eine Patrone in der Kammer befindet unabhängig davon ob ein Magazin angesteckt ist oder nicht. Die Patrone in der Kammer wird abgefeuert, wenn der Abzug gezogen wird. Lassen Sie daher nie Ihre GLOCK Pistole unbeaufsichtigt, selbst, wenn das Magazin entfernt wurde. Sie müssen sich immer vergewissern, dass die Kammer leer ist, bevor Sie Ihre GLOCK Pistole zur Reinigung oder aus anderen Gründen demontieren (in ihre Hauptkomponenten zerlegen).

Um Ihre GLOCK Pistole zu entladen, gehen Sie entsprechend der folgend beschriebenen Anweisungen vor. Um sicherzugehen, dass Ihre GLOCK Pistole nicht geladen ist, MÜSSEN Sie in folgender Reihenfolge vorgehen.

1. Entfernen Sie das Magazin, indem Sie den Magazinhalter (19) (Bild 10) betätigen. (Anmerkung: Die Teilenummern, die in diesem Handbuch in Klammern angegeben sind, beziehen sich auf die Bestandteilliste und die Explosionszeichnung auf den Seiten 46-51).
2. Während Sie das Griffstück mit Ihrer Schusshand halten, wobei ihr Finger nicht auf dem Abzug (26) liegen darf, sondern sich außerhalb des Abzugsbügels befinden muss, greifen Sie den hinteren Teil des Verschlusses (1) mit Ihrer unterstützenden Hand an den Rillen und ziehen Sie den Verschluss vollkommen zurück.





3. Sperren Sie den Verschluss in der hinteren (offenen) Position, indem Sie den Verschlussfanghebel (27) nach oben schieben und langsam den Verschluss von der hinteren Position loslassen, bis es in der offenen Position verbleibt.



4. Sobald der Verschluss in der hinteren Position gesperrt ist, prüfen Sie sowohl visuell (Bild 12) und physisch (mit Ihrem Finger) (Bild 13-14) genau die Kammer und den Magazinschacht der Pistole um sicherzugehen, dass keine Munition in der Waffe ist.



5. Lösen Sie den Verschluss, um ihn wieder in die vorderste (geschlossene) Position schnellen zu lassen, indem Sie entweder den Verschlussfanghebel nach unten drücken oder den Verschluss im hinteren Bereich an den Rillen ganz zurückziehen und dann loslassen.



6. Betätigen Sie, während Sie die Mündung Ihrer GLOCK Pistole in eine sichere Richtung halten (eine sichere Richtung ist eine, in der niemand verletzt werden kann, wenn sich unbeabsichtigt ein Schuss löst) den Abzug (Bild 15).

IX. Zerlegung

⚠ WARNUNG! Wenn sich der Abzug in der vordersten Position befindet, kann Ihre GLOCK Pistole geladen sein.

⚠ WARNUNG! Leeren Sie alle Magazine und entfernen Sie alle scharfen Patronen aus dem Bereich, bevor Sie Ihre GLOCK Pistole zerlegen, um die Möglichkeit zu reduzieren, dass sich unbeabsichtigt ein Schuss löst.

⚠ WARNUNG! Obwohl Ihre GLOCK Pistole eine Ladestandsanzeige besitzt, kann diese versagen, da es sich um einen Mechanismus handelt. Verlassen Sie sich nie ausschließlich auf die Ladestandsanzeige oder Ihre Erinnerung um zu bestimmen, ob Ihre GLOCK Pistole geladen oder nicht geladen ist. Ziehen Sie immer den Verschluss zurück, indem Sie ihn an den Rillen vollkommen nach hinten ziehen, und vergewissern Sie sich visuell und physisch (mit Ihrem Finger), dass sich keine Patrone in der Kammer befindet.

⚠ WARNUNG! Es ist möglich, dass sich eine Patrone in der Kammer befindet, wenn Sie das Magazin Ihrer GLOCK Pistole entfernen oder einsetzen. Die Patrone in der Kammer wird abgefeuert, wenn der Abzug gezogen wird, unabhängig davon, ob sich ein Magazin in Ihrer GLOCK Pistole befindet oder nicht. Lassen Sie daher Ihre GLOCK Pistole nie unbeaufsichtigt, selbst wenn Sie das Magazin entfernt haben. Sie müssen sich immer vergewissern, dass die Kammer leer ist, bevor Sie Ihre GLOCK Pistole zur Reinigung oder aus anderen Gründen demontieren (in ihre Hauptkomponenten zerlegen).

⚠ WARNUNG! Ändern oder modifizieren Sie nie Ihre GLOCK Pistole, da dies zu Fehlfunktionen der Waffe oder zu gefährlichen Situationen führen kann.

⚠ WARNUNG! Tragen Sie immer eine Schutzbrille, wenn Sie Ihre GLOCK Pistole zerlegen, um Ihre Augen vor Komponenten zu schützen, die unter Spannung stehen, wie etwa Federn.



Um Ihre GLOCK Pistole zu reinigen, gehen Sie entsprechend der folgend beschriebenen Anweisungen vor. Um sicherzustellen, dass Ihre GLOCK Pistole entladen ist, MÜSSEN Sie in folgender Reihenfolge vorgehen.

1. Entfernen Sie das Magazin, indem Sie den Magazinhalter (19) (Bild 16) betätigen. (Anmerkung: Die Teilenummern, die in diesem Handbuch in Klammern angegeben sind, beziehen sich auf die Bestandteilliste und die Explosionszeichnung auf den Seiten 46-51).
2. Während Sie das Griffstück mit Ihrer Schusshand halten, wobei ihr Finger nicht auf dem Abzug (26) liegt, sondern sich außerhalb des Abzugsbügels befindet, greifen Sie auf den hinteren Teil des Verschlusses (1) mit Ihrer unterstützenden Hand an die Rillen und ziehen Sie den Verschluss vollkommen zurück, um eine eventuell in der Kammer befindliche Patrone auszuwerfen (Bild 17).
3. Sperren Sie den Verschluss in der hinteren (offenen) Position, indem Sie den Verschlussfanghebel (27) nach oben schieben und den Verschluss langsam von der hinteren Position loslassen, bis er in der offenen Position verbleibt (Bild 18).
4. Sobald der Verschluss in der hinteren Position gesperrt ist, prüfen Sie sowohl visuell und physisch (mit Ihrem Finger) (Bild 19-20) genau die Kammer und das Magazin der Pistole um sicherzugehen, dass keine Munition in der Waffe ist.
5. Lösen Sie den Verschluss, um ihn wieder in die vorderste (geschlossene) Position schnellen zu lassen, indem Sie entweder den Verschlussfanghebel nach unten drücken oder den Verschluss im hinteren Bereich an den Rillen ganz zurückziehen und dann loslassen.

6. Betätigen Sie, während Sie die Mündung Ihrer GLOCK Pistole in eine sichere Richtung halten (eine sichere Richtung ist eine, in der niemand verletzt werden kann, wenn sich unbeabsichtigt ein Schuss löst) den Abzug. (Anmerkung: Der Abzug muss in der hintersten Position bleiben, um den Verschluss entfernen zu können).



7. Halten Sie Ihre GLOCK Pistole mit Ihrer Schusshand, wobei Ihre Finger über der Oberseite des hinteren Bereichs des Verschlusses vor der Kimme liegen und Ihr Daumen am hinteren Teil des Griffstücks anliegt (Bild 21).



8. Ziehen Sie den Verschluss (1) mit Ihren Fingern etwa 1/8 in. / 3mm zurück und halten Sie ihn in dieser Position (Bild 22). (Anmerkung: Wenn Sie den Verschluss zu weit nach hinten ziehen, wird es den Abzug in die vordere Position bringen. Wenn dies geschehen sollte, ziehen Sie nochmals den Abzug. Halten Sie dabei die Mündung Ihrer GLOCK Pistole in eine sichere Richtung).



9. Ziehen Sie mit dem Daumen und dem Zeigefinger der Nicht-Schusshand den Verriegelungsschieber (21) auf beiden Seiten gleichmäßig nach unten (Bild 23).

10. Während Sie den Verriegelungsschieber unten halten, schieben Sie den Verschluss nach vorne vom Griffstück (Bild 23).



11. Drücken Sie die Schließfeder (3) nach vorne zum Mündungsende des Verschlusses, während Sie sie nach oben ziehen, um sie aus dem Verschluss zu entfernen (Bilder 24-25).

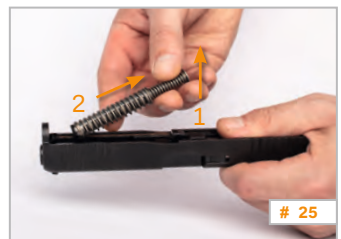

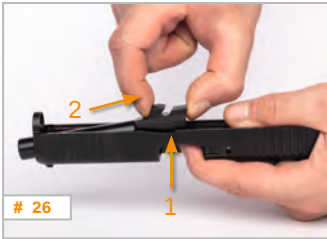

26



27

12. Halten Sie den Lauf am Lauffhaken, heben Sie ihn an und schieben Sie ihn in Richtung der Vorderseite des Verschlusses. Ziehen Sie ihn dann nach oben und in Richtung Rückseite, um ihn aus dem Verschluss zu entfernen (Bild 26).

⚠️ WARNUNG! Zerlegen Sie Ihre GLOCK Pistole nie weiter (Bild 27). Jede weitere Demontage muss von einem zertifizierten GLOCK Armorer/ Waffenmeister vorgenommen werden. (Anmerkung: Jede weitergehende Demontage wird die Garantie löschen, es sei denn, dies wird von einem zertifizierten GLOCK Armorer / Waffenmeister vorgenommen).

ANMERKUNG! Wenn Ihre GLOCK Pistole demontiert ist, dürfen Sie nie den Abzug manuell in seine vorderste Position zurücksetzen und ihn dann ziehen, da dies die Abzugssicherung beschädigen kann.

ANMERKUNG! Wenn Ihre GLOCK Pistole zerlegt ist, dürfen Sie nicht den Schlagbolzen (4) manuell in den hinteren Bereich des Verschlusses ziehen und ihn dann nach vorne schnellen lassen, da dies den Schlagbolzen und die Schlagbolzensicherung (8) beschädigen kann.

X. Präventive Wartung und Inspektion

⚠️ WARNUNG! Stellen Sie immer sicher, dass der Lauf Ihrer GLOCK Pistole frei von irgendwelchen Ablagerungen ist, bevor Sie die Pistole einsetzen. Entfernen Sie alle Ablagerungen, bevor Sie mit Ihrer GLOCK Pistole schießen, so dass sie immer sicher und korrekt funktionieren wird. Jegliche Ablagerung im Lauf kann dazu führen, dass die Pistole nicht korrekt funktioniert, was wiederum zu tödlichen Unfällen, schweren Verletzungen und / oder Schäden an der Pistole führen kann.

⚠️ WARNUNG! Es ist möglich, dass sich eine Patrone in der Kammer befindet, wenn Sie das Magazin von Ihrer GLOCK Pistole entfernen oder dort einsetzen. Die Patrone in der Kammer wird abgefeuert, wenn der Abzug gezogen wird, unabhängig davon, ob sich ein Magazin in Ihrer GLOCK Pistole befindet oder nicht. Lassen Sie daher Ihre GLOCK Pistole nie unbeaufsichtigt, selbst wenn Sie das Magazin entfernt haben. Sie müssen sich immer vergewissern, dass die Kammer leer ist, bevor Sie Ihre GLOCK Pistole zur Reinigung oder aus anderen Gründen demontieren (in ihre Hauptkomponenten zerlegen).

⚠️ WARNUNG! Tragen Sie immer eine Schutzbrille, wenn Sie Ihre GLOCK Pistole reinigen, um Ihre Augen vor Reinigungsprodukten zu schützen.

⚠️ WARNUNG! Vergewissern Sie sich immer, dass sich keine Munition in dem Bereich befindet, in dem Sie Ihre GLOCK Pistole reinigen. Waffenreiniger und Waffenöle können das Zündhütchen und das Pulver in der Munition beeinflussen und Fehlfunktionen verursachen. Dies kann dazu führen, dass, wenn eine Patrone in den Lauf Ihrer GLOCK Pistole geschoben wird, diese stecken bleibt. Wenn eine weitere Patrone abgefeuert wird, während eine Patrone im Lauf fest sitzt, kann der Lauf bersten und, neben der Tatsache, dass die Waffe zerstört wird, tödliche oder schwere Verletzungen verursachen.

⚠️ WARNUNG! Lassen Sie keine Waffenreiniger oder Waffenöle in den Kanal des Schlagbolzens gelangen. Vergewissern Sie sich, dass das Magazin (innen und außen) und die Verschlussseite trocken gewischt sind, bevor Sie Ihre GLOCK Pistole wieder zusammenbauen. Wenn sich in diesen Bereichen Schmiermittel befindet, kann dies zur Kontaminierung der Zündhütchen und zu Zündversagern führen.

ANMERKUNG! Wie bei jeder halbautomatischen Pistole sollte Ihre GLOCK Pistole bei jeder Reinigung demontiert werden (in ihre Hauptkomponenten zerlegt werden). Das Reinigen ohne Zerlegen, indem lediglich der Verschluss in der hinteren Position gesperrt wird und von der Mündung her der Putzstock eingeführt wird, kann dazu führen, dass sich Schmutz, Öl und Schmiermittel in der Pistole ansammeln und Fehlfunktionen auftreten.

Wie alle mechanischen Geräte muss Ihre GLOCK Pistole korrekt gewartet und gepflegt werden, um eine zuverlässige Funktion und eine lange Lebensdauer zu garantieren. Wenn Sie Ihre Pistole korrekt pflegen und warten, erhalten Sie gleichzeitig ihren Wert. Obwohl Ihre GLOCK Pistole gegen widrige Bedingungen sehr resistent ist, sollten Sie ein regelmäßiges Wartungsprogramm einhalten um sicherzustellen, dass Ihre Waffe fachgerecht gereinigt und geschmiert ist, um Korrosion und die Ansammlung von Schmutz und Ablagerungen zu vermeiden, welche die Funktion Ihrer Pistole beeinträchtigen könnten.

Ihre GLOCK Pistole sollte wie folgt gereinigt und geschmiert werden:

1. wenn sie neu ist, bevor sie zum ersten Mal eingesetzt wird, und
2. jedes Mal, nachdem sie abgefeuert wurde, und
3. wie erforderlich. Dies hängt davon ab, in welchem Umfang Ihre Pistole ungünstigen Bedingungen bei der Lagerung oder beim Einsatz ausgesetzt ist, wie etwa Regen, Schnee, Transpiration, Salzwasser, Schmutz, Staub, Fusseln, etc. Weiterhin sollte Ihre Pistole gereinigt und untersucht werden, wenn sie gefallen ist, ein Defekt an einem Teil vermutet wird oder Fehlfunktionen aufgetreten sind, und
4. wenigstens einmal pro Jahr.

Um Ihre GLOCK Pistole zu reinigen, zerlegen Sie sie zunächst in ihre fünf Hauptkomponenten: Verschluss (1), Lauf (2), Schließfeder (3), Griffstück (17) und Magazin. Folgen Sie dabei den Anweisungen unter Kapitel 9. Benutzen Sie stets Reinigungstücher und Bürsten, die der Größe des Kalibers Ihrer GLOCK Pistole entsprechen. (Anmerkung: Die Teilenummern, die in diesem Handbuch in Klammern angegeben sind, beziehen sich auf die Bestandteilliste und die Explosionszeichnung auf den Seiten 46-51).

LAUF: Reinigen Sie den Lauf wie folgend beschrieben:

1. Befeuchten Sie ein Reinigungstuch mit einem handelsüblichen Waffenreiniger oder Waffenöl und schieben Sie es von Ende der Kammer mehrmals mit dem Putzstock durch den Lauf.
2. Befeuchten Sie eine Reinigungsbürste mit einem handelsüblichen Waffenreiniger oder Waffenöl und schieben und ziehen Sie sie mit dem Putzstock vom Ende der Kammer durch den Lauf (Bild 28), um Schmutz und fest sitzendes Pulver zu entfernen.
3. Befeuchten Sie ein weiteres Reinigungstuch mit einem handelsüblichen Waffenreiniger oder Waffenöl, schieben Sie es von Ende der Kammer mit dem Putzstock durch den Lauf und untersuchen Sie es. Wenn es nicht sauber ist, wiederholen Sie die Schritte 2 und 3, bis das Tuch sauber ist, nachdem Sie es durch den Lauf gezogen haben.
4. Schieben Sie von der Kammer her mit dem Putzstock ein Reinigungstuch durch den Lauf.
5. Befeuchten Sie ein sauberes Tuch mit Waffenöl oder einem handelsüblichen Waffenreiniger und schieben Sie es von Ende der Kammer mehrmals mit dem Putzstock durch den Lauf.
6. Bevor Sie mit Ihrer GLOCK Pistole schießen, schieben Sie von der Kammer her mit dem Putzstock ein sauberes Reinigungstuch durch den Lauf. Wiederholen Sie den Vorgang bis sich kein Waffenreiniger oder Waffenöl mehr auf dem Tuch befindet.





ANMERKUNG! Wenn Sie Ihre GLOCK Pistole aufbewahren möchten, führen Sie Schritt 6 nicht durch, bis Sie bereit sind, die Waffe einzusetzen.

7. Befeuchten Sie eine Kunststoffbürste mit handelsüblichen Waffenreiniger oder Waffenöl und bürsten Sie ausgiebig die Außenseite des Laufs, um jeglichen Schmutz oder Rückstände zu entfernen.
8. Wischen Sie die Außenseite des Laufs mit einem sauberen Tuch trocken und untersuchen Sie es. Wenn es nicht sauber ist, wiederholen Sie die Schritte 7 und 8, bis das Tuch sauber bleibt.

VERSCHLUSS: (Anmerkung: Das kupferfarbene Schmiermittel an Teilen des Verschlusses bei ganz neuen GLOCK Pistolen soll eine Langzeitschmierung bewirken und sollte nicht entfernt werden). Reinigen Sie den Verschluss wie folgt beschrieben:

1. Befeuchten Sie eine Bürste mit handelsüblichen Waffenreiniger oder Waffenöl und bürsten Sie die Führungsnuten des Verschlusses, wo sie auf den Führungsschienen des Griffstücks laufen (Bild 29).
2. Wischen Sie die Führungsnuten des Verschlusses mit einem sauberen Tuch trocken und untersuchen Sie ihn. Wenn er nicht sauber ist, wiederholen Sie die Schritte 1 und 2, bis das Tuch sauber bleibt. (Kupferfarbenes Schmiermittel nicht entfernen)
3. Befeuchten Sie eine Kunststoffbürste mit handelsüblichen Waffenreiniger oder Waffenöl und bürsten Sie den Stoßboden und den Bereich unter der Auszieherkralle, während Sie den Verschluss mit dem Mündungsende nach unten halten (Bild 29).
4. Wischen Sie die Seite des Verschlusses und den Bereich unter der Auszieherkralle mit einem sauberen Tuch ab, während Sie den Verschluss mit dem Mündungsende nach unten halten (Bild 29), und untersuchen Sie es. Wenn es nicht

sauber ist, wiederholen Sie die Schritte 3 und 4, bis das Tuch sauber bleibt.

5. Prüfen Sie, ob alle frei liegenden/sichtbaren Bereiche des Verschlusses sauber sind. Wenn Sie weiterhin noch Schmutz oder Staub finden, entfernen Sie diesen mit handelsüblichen Waffenreiniger oder Waffenöl, den Sie auf eine Kunststoffbürste oder ein sauberes Tuch geben.
6. Wischen Sie die frei liegenden Bereiche des Verschlusses, die Sie in Schritt 5 gereinigt haben, mit einem sauberen Tuch ab und untersuchen Sie ihn. Wenn er nicht sauber ist, wiederholen Sie die Schritte 5 und 6, bis das Tuch sauber bleibt.

GRIFBSTÜCK: Prüfen Sie, ob das Griffstück sauber ist. Wenn notwendig, reinigen Sie das Griffstück, wie folgt beschrieben:

1. Wischen Sie die frei liegenden Teile des Griffstücks mit einem sauberen, weichen Tuch ab, das leicht mit handelsüblichen Waffenreiniger oder Waffenöl befeuchtet wurde.
2. Wischen Sie die frei liegenden Bereiche des Griffstücks, die Sie in Schritt 1 gereinigt haben, mit einem sauberen Tuch ab und untersuchen Sie es. Wenn es nicht sauber ist, wiederholen Sie die Schritte 1 und 2, bis das Tuch sauber bleibt.

Nachdem Sie Ihre GLOCK Pistole gereinigt haben, schmieren Sie sie wie folgt:

1. Befeuchten Sie ein sauberes Tuch ein wenig mit handelsüblichen Waffenreiniger oder Waffenöl und ölen Sie die Außenseite des Laufs, einschließlich Laufhaken (Bild 30), die Verriegelungsfläche des Verschlusses (Auswurföffnung) und die Laufbohrung im Verschluss.
2. Bringen Sie einen Tropfen Waffenöl oder handelsüblichen Waffenreiniger an die Stelle, wo das hintere Ende der Abzugsstange (26) die Steuerfeder (24) an der rechten hinteren Kante des Griffstücks (Bild 31) berührt.





3. Verteilen Sie einen Tropfen Waffenöl oder handelsüblichen Waffenreiniger über die gesamte Länge einer jeden Schienenführung des Verschlusses (Bild 32).
4. Befeuchten Sie ein sauberes Tuch mit Waffenöl oder handelsüblichen Waffenreiniger und wischen Sie die Außenfläche des Verschlusses ab.



⚠ ACHTUNG! GLOCK Pistolen sind so ausgelegt, dass sie mit einer geringen Menge an Schmiermittel einwandfrei funktionieren. Schmieren Sie Ihre GLOCK Pistole nicht zu viel, da zu viel Schmiermittel unverbranntes Pulver und andere Rückstände binden kann und so verhindert, dass Ihre GLOCK Pistole einwandfrei funktioniert.

Nachdem Sie Ihre GLOCK Pistole gereinigt und geschmiert haben, sollten Sie eine eingeschränkte (Benutzer-Niveau) Inspektion durchführen, um sicherzugehen, dass die Waffe einwandfrei funktioniert. Wenn Ihre Pistole einen der folgenden Tests nicht besteht, kontaktieren Sie eine GLOCK Vertretung in Ihrem Gebiet oder einen zertifizierten GLOCK Armorer / Waffenmeister. Um Ihre GLOCK Pistole zu inspizieren, führen Sie die folgenden Schritte durch, bevor Sie sie wieder zusammenbauen:

1. ÄUSSERE INSPEKTION: Prüfen Sie, ob sich an der Außenseite Ihres Griffstücks und des Verschlusses Schmutz befindet oder diese sichtbare Schäden aufweisen. Achten Sie besonders auf Kimme und Korn (15 & 16a), Abzug und Abzugsicherung (26), Verschlussfanghebel (27), Magazinhalter (19) und Auszieher (10).
2. INSPEKTION DES LAUFS: Prüfen Sie, ob der Lauf (2) Schmutz, Bleirückstände, Wölbungen, Risse oder irgendwelche Objekte aufweist.

⚠️ WARNUNG! Benutzen Sie nie einen gerissenen, gewölbten oder verstopften Lauf. Kontaktieren Sie für die Reparatur oder den Austausch eine GLOCK Vertretung in Ihrem Gebiet oder einen zertifizierten GLOCK Armorer / Waffenmeister.

3. TEST DER SCHLAGBOLZENSICHERUNG: Halten Sie den Verschluss und ziehen Sie den Schlagbolzenhaken (4) (Bild 33) ganz bis zum hinteren Ende des Verschlusses. Lassen Sie ihn dann langsam los, bis er in Kontakt mit der Schlagbolzensicherung (8) stoppt.

ANMERKUNG! Der Schlagbolzen wird in der vorderen Position unter einer Federspannung gehalten. Lassen Sie den Schlagbolzen nicht gegen die Schlagbolzensicherung schnellen, da dies den Schlagbolzen und / oder die Schlagbolzensicherung beschädigen kann.

Drücken Sie dann den Haken des Schlagbolzens (4) mit Ihrem Zeigefinger unter moderatem Kraftaufwand nach vorne (etwa 5-8 lbs. / 23-36 N). Der Schlagbolzen darf sich nicht über die Schlagbolzensicherung (8) hinaus nach vorne bewegen und darf nicht über den Stoßboden vorstehen.

⚠️ WARNUNG! Wenn die Schlagbolzensicherung den Schlagbolzen nicht daran hindert, sich nach vorne zu bewegen, LADEN ODER SCHIESSEN SIE IHRE GLOCK PISTOLE NICHT. Lassen Sie sie stattdessen von einer GLOCK Vertretung in Ihrem Gebiet oder einem zertifizierten GLOCK Armorer / Waffenmeister untersuchen.





4. **SCHLAGBOLZEN:** Halten Sie den Verschluss mit dem Mündungsende nach unten und drücken Sie die Schlagbolzensicherung mit Ihrer Fingerspitze in den Verschluss. Der Schlagbolzen sollte sich nach unten bewegen und die Spitze des Schlagbolzens sollte aus dem Stoßboden herausragen. (Anmerkung: Bei ganz neuen Pistolen kann es sein, dass Sie mit Ihrem Finger einen leichten Druck nach unten auf die Rückseite des Schlagbolzens ausüben müssen, um den Schlagbolzen bei der Bewegung nach unten zu unterstützen).
5. **SCHLAGBOLZENKANAL:** Halten Sie die Schlagbolzensicherung mit Ihrer Fingerspitze gedrückt und schütteln Sie den Verschluss kräftig von einem Ende zum anderen. Dabei sollten Sie hören, dass sich der Schlagbolzen frei im Schlagbolzenkanal bewegt.
6. **AUSZIEHER:** Sehen Sie zum Stoßboden, um den Auszieher auf Sauberkeit hin zu untersuchen und um zu prüfen, ob die Auszieherkrallen nicht gebrochen ist.
7. **AUSSTOSSER:** Inspizieren Sie den Ausstoßer (23) (im Griffstück der Pistole), um sicherzustellen, dass er intakt (nicht gebrochen) ist (Bild 34).
8. **TEST DES VERSCHLUSSFANGHEBELS:** Ziehen Sie den Verschlussfanghebel nach oben und lassen Sie ihn los. Der Hebel sollte in das Griffstück schnellen. Wenn der Hebel sich etwas träge in die untere Position bewegt oder in der oberen Position bleibt, kontaktieren Sie eine GLOCK Vertretung in Ihrem Gebiet oder einen zertifizierten GLOCK Armorer / Waffenmeister.
9. **INSPEKTION DES MAGAZINS:** Untersuchen Sie alle Magazine auf Schmutz oder sichtbare Schäden. Achten Sie dabei besonders auf gespreizte oder beschädigte Lippen oder gebrochene Magazinzubringer (32) (Bild 35). Drücken Sie den Magazinzubringer mit Ihrer Fingerspitze etwas nach unten und lassen Sie ihn los. Der Magazinzubringer sollte vollkommen nach oben schnellen und sollte nicht im Magazinkörper hängen bleiben.

XI. Zusammenbau und Inspektion

⚠️ WARNUNG! Tragen Sie immer eine Schutzbrille, wenn Sie Ihre GLOCK Pistole zusammenbauen, um Ihre Augen vor den Federn zu schützen.

Um Ihre GLOCK Pistole zusammenzubauen, gehen Sie entsprechend der folgend beschriebenen Anweisungen vor.

1. Halten Sie den Lauf (2) am Laufhaken und führen Sie ihn in den Verschluss (1) ein, indem Sie ihn nach unten und hinein drücken (Bild 36). (Anmerkung: Die Teilenummern, die in diesem Handbuch in Klammern angegeben sind, beziehen sich auf die Bestandteilliste und die Explosionszeichnung auf den Seiten 46-51).
2. Setzen Sie die Schließfeder (3) in den Verschluss, indem Sie das kleine Ende der Schließfeder in die Vertiefung des vorderen Teils des Verschlusses setzen und das andere Ende der Schließfeder in Richtung des Verschlusses drücken, um die Feder leicht zu komprimieren. Drücken Sie sie nun nach unten, bis das große Ende der Schließfeder in der halbmondförmigen Ausnehmung des Laufhakens sitzt (Bilder 37-39).
3. Halten Sie das Griffstück mit Ihrer Schusshand. Achten Sie darauf, dass Ihr Finger außerhalb des Abzugsbügels ist. Setzen Sie den Verschluss auf das Griffstück (17) vor die Führungsschienen des Verschlusses und ziehen Sie den Verschluss in Richtung Rückseite des Griffstücks, bis der Verriegelungsschieber (21) nach oben schnell, um den Verschluss zu arretieren (Bild 40).

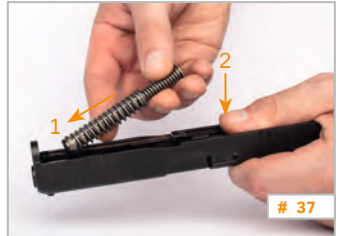



Nachdem Sie Ihre GLOCK Pistole wieder zusammengebaut haben, sollten Sie sie untersuchen um sicherzustellen, dass sie korrekt funktioniert. Gehen Sie dabei nach folgenden Schritten vor:

1. **ÜBERPRÜFUNG DER ABZUGSICHERUNG:** Vergewissern Sie sich, dass Ihre GLOCK Pistole nicht geladen ist, indem Sie sicherstellen, dass kein Magazin in der Pistole ist und Sie visuell und physisch (mit Ihrem Finger) überprüfen, dass keine Patrone in der Kammer ist. Ziehen Sie den Verschluss nach hinten und lassen Sie ihn wieder los, um den Abzug wieder in die vordere Position zu bringen. Greifen Sie, während Sie die Mündung Ihrer GLOCK Pistole in eine sichere Richtung halten (eine sichere Richtung ist eine, in der niemand verletzt werden kann, wenn sich unbeabsichtigt ein Schuss löst) die Seiten des Abzugs (ohne dabei die Abzugssicherung zu berühren oder zu betätigen) und versuchen Sie, den Abzug nach hinten zu ziehen (Bild 41). Die Abzugssicherung sollte verhindern, dass sich der Abzug nach hinten bewegt, und der Schlagbolzen sollte nicht ausgelöst vorschnellen.

⚠️ WARNUNG! Wenn die Abzugsicherung den Abzug nicht daran hindert, sich nach hinten zu bewegen, und der Schlagbolzen vorschnellen sollte, **LADEN ODER FEUERN SIE IHRE GLOCK PISTOLE NICHT** und lassen Sie sie von einer GLOCK Vertretung oder einem zertifizierten GLOCK Armorer / Waffenmeister untersuchen.

3. **ÜBERPRÜFUNG DES ABZUGS RESETS.** Richten Sie die Mündung Ihrer GLOCK Pistole in eine sichere Richtung, ziehen Sie den Abzug und halten Sie ihn hinten. Sie sollten hören und spüren, dass der Schlagbolzen ausgelöst wurde. Während Sie den Abzug weiterhin hinten halten,

ziehen Sie den Verschluss nach hinten (Bild 42) und lassen Sie ihn los, so dass er nach vorne schnellen kann. Lassen Sie nun den Abzug los. Der Abzug sollte sich wieder in die vordere Position bewegen. Wiederholen Sie den Test mehrmals.

3. **ÜBERPRÜFUNG DES VERSCHLUSSFANGS:** Setzen Sie ein LEERES Magazin in Ihre Pistole. Ziehen Sie den Verschluss ganz nach hinten. Der Verschluss sollte in der offenen Position arretieren (Bild 43). Wiederholen Sie die Überprüfung des Verschlussfangs mit jedem Ihrer LEEREN Magazine.



Zusätzlich zur in diesem Handbuch beschriebenen eingeschränkten (Benutzer-Niveau) Inspektion sollten GLOCK Pistolen, die von Polizeikräften, Sicherheitskräften oder dem Militär eingesetzt werden, sowie alle stark beanspruchten GLOCK Pistolen regelmäßig von einem zertifizierten GLOCK Armorer / Waffenmeister untersucht oder zur Inspektion an eine GLOCK Vertretung in Ihrem Gebiet geschickt werden. Obwohl ein angemessenes Inspektionsintervall von den Einsatzbedingungen abhängt, ist eine vernünftige Daumenregel für Polizei-, Sicherheitskräfte oder Militärpersonal, dass die Pistolen einmal pro Jahr von einem zertifizierten GLOCK Armorer / Waffenmeister geprüft werden sollten. Um einen zertifizierten GLOCK Armorer / Waffenmeister in Ihrer Nähe zu finden oder bevor Sie Ihre Pistole zur Inspektion zurück schicken, kontaktieren Sie Ihren lokalen GLOCK Händler oder eine GLOCK Vertretung in Ihrem Gebiet.

XII. Customizing der Pistole



44

GLOCK Gen4/Gen5/Crossover Griffrückens Customizing des Griffstücks

GLOCK Gen4, Gen5 und Crossover Pistolen sind mit austauschbaren Griffrückens mit oder ohne Beaver Tail ausgestattet, um den Umfang und die Form des Griffstücks anpassen zu können (Bilder 44-45). Ohne Griffrückens haben die Gen4, Gen5 und Crossover Modelle den gleichen Griffumfang wie die SF Modelle. Die mittlere Griffrückensgröße erweitert den Umfang des Griffstücks um 0,08 in. / 2mm. Der große Griffrückens erweitert den Umfang des Griffstücks um 0,16 in. / 4mm. Die Griffrückens mit Beaver Tail haben die gleichen Größen und sind zusätzlich an der Oberseite erweitert, so dass die Hand des Schützen die Pistole besser stabilisieren kann.



45

Verfügbare Optionen

Ohne Griffrückens	Kurzes Griffstück (SF-Griffstück)
Mittlere Griffrückens mit Beaver Tail (BT)	Mittleres Griffstück (M)
Mittlere Griffrückens ohne Beaver Tail (BS)	+ 0.08 in. / 2mm
Große Griffrückens mit Beaver Tail (BT)	Großes Griffstück (L)
Mittlere Griffrückens ohne Beaver Tail (BS)	+ 0.16 in. / 4mm

⚠ WARNUNG! Vergewissern Sie sich, dass Ihre GLOCK Pistole nicht geladen ist (Magazin entfernt und Kammer leer), bevor Sie die Griffrückens austauschen.



46

Die Griffrückens (17a/b 17c/d) werden wie folgt ausgewechselt. (Anmerkung: Die Teilenummern, die in diesem Handbuch in Klammern angegeben sind, beziehen sich auf die Bestandteilliste 46 und die Explosionszeichnung auf den Seiten 46-51).

1. Entfernen Sie den Stift zum Steuerblock (29/29a) mit dem multifunktionalen Clip, indem Sie den Stift von einer Seite zur anderen vollkommen aus dem Griffstück (17) hinausschieben (Bild 46).

2. Wenn bereits ein Griffücken vorhanden ist, entfernen Sie diesen (Bild 47/48).
3. Wenn Sie einen Griffücken montieren, befestigen Sie ihn am Griffstück, indem Sie den unteren Teil des Griffstücks in den unteren Teil des Griffstücks einhaken und dann das obere Teil des Griffstücks nach vorne auf das Griffstück schwenken (Bild 49).
4. Wenn Sie einen Griffücken mit Beaver Tail montieren, drücken Sie ihn gegen das Griffstück, bis es in die kleine Nase des modularen Rahmens des Griffstücks (MBS)/ Gen5/Crossover einrastet. (Anmerkung: Die Griffücken mit Beaver Tail passen ebenfalls auf ältere Gen4 Pistolen ohne kleine Nase. Die Nase ist lediglich eine zusätzliche Befestigung (Bild 50)).
5. Wenn Sie keine Griffücken montiert haben, setzen Sie den kurzen Stift für den Steuerblock mit der flachen Seite des multifunktionalen Clips in die entsprechende Öffnung im hinteren Teil des Griffstücks ein, bis er vollkommen im Griffstück zentriert sitzt. Wenn Sie einen Griffücken montiert haben, halten Sie ihn gegen das Griffstück, während Sie den längeren Stift für den Steuerblock mit der flachen Seite des multifunktionalen Clips in die entsprechende Öffnung im hinteren Teil des Griffstücks einsetzen, bis er vollkommen im Griffstück zentriert sitzt.
6. Inspizieren Sie die Pistole und prüfen Sie, ob Sie den korrekten Stift für den Steuerblock eingesetzt haben. Der Stift muss flach mit dem Griffstück abschließen. Wenn Sie den langen Stift ohne Griffücken eingesetzt haben, wird er an der Seite des Griffstücks hervorstehen und sich beim Schießen störend auswirken. Wenn Sie den kurzen Stift mit einem Griffücken installiert haben, wird er nicht bis zu den Seiten des Griffstücks reichen. Dadurch kann sich der Griffücken lösen.

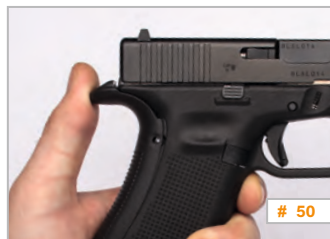

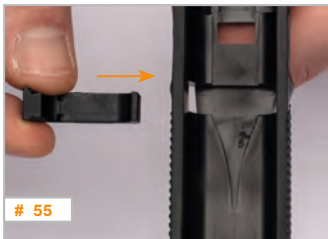
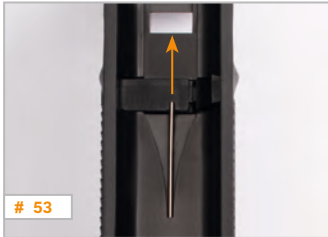

Wechselbarer Magazinhalter GLOCK Gen4/Gen5/ Crossover/Slimline Wechseln des Magazinhalters

GLOCK Gen4, Gen5, Crossover und Slimline Pistolen bieten ebenfalls einen vergrößerten Magazinhalter (19), der für rechtshändige und linkshändige Schützen montiert werden kann. Standard GLOCK Magazine können bei Gen4, Gen5 und Crossover Pistolen eingesetzt werden, wenn der Magazinhalter in der Position für Rechtshänder montiert wurde. New Style Magazine sind erforderlich, wenn der Magazinhalter in der Position für Linkshänder installiert wurde. Der Magazinhalter der GLOCK Gen4, Gen5 und Crossover Modelle kann auf folgende Weise montiert werden. (Anmerkung: Die Pistole muss zerlegt werden, wie in Kapitel 9 beschrieben, bevor der Magazinhalter gewechselt werden kann).

1. Halten Sie das Griffstück (17) so, dass Sie gut in den Magazinschacht sehen können.
2. Während Sie gegen beide Seiten des Magazinhalters drücken, um zu vermeiden, dass er sich bewegt, setzen Sie einen kleinen Schraubendreher ein, um die Feder zum Magazinhalter (18) nach oben und in Richtung des "U" förmigen Einschnitts im Magazinhalter zu schieben (Bild 52). Auf diese Weise lösen Sie die Federspannung des Magazinhalters. Nehmen Sie die Feder zum Magazinhalter mit der Zange aus dem Griffstück bevor Sie den Magazinhalter ausbauen (Bild 53).
3. Entfernen Sie den Magazinhalter, indem Sie ihn von außen aus dem Griffstück ziehen (Bild 54).
4. Drehen Sie den Magazinhalter um und setzen Sie ihn von der anderen Seite von außen wieder in das Griffstück ein (Bild 55).

5. Drücken Sie die Feder zum Magazinhalter wieder in die dafür vorgesehene Öffnung bis sie ansteht. Schieben Sie mit einem kleinen flachen Schraubendreher das Ende der Feder zum Magazinhalter wieder in den "U" förmigen Einschnitt im Magazinhalter.
6. Setzen Sie ein leeres Magazin in das Griffstück und betätigen Sie den Magazinhalter um zu prüfen, ob er korrekt funktioniert. Wiederholen Sie dies mehrmals.
7. Bauen Sie Ihre GLOCK Pistole wieder entsprechend der Anweisungen in Kapitel 11 zusammen.

XIII. Pistolenkonfiguration

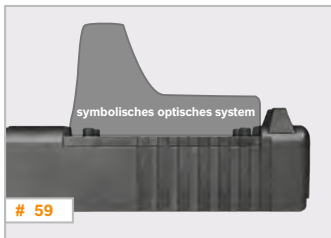

GLOCK C (Compensated / Kompensiert)

⚠️ WARNUNG! Beim Modell GLOCK C (Compensated / Kompensiert) werden bei jedem Schuss heiße Gase und Pulver aus den Öffnungen an der Oberseite des Verschlusses austreten. Legen Sie daher nie die Hand auf den Verschluss und vergewissern Sie sich, dass sich kein Körperteil nahe oder über den Öffnungen des Laufs befindet, wenn Sie schießen.

GLOCK C Modelle sind mit einem integrierten Kompensator (Bilder 56-57) ausgestattet. Dadurch wird die Pistole bei schnellem Schießen besser kontrollierbar, wodurch wiederum die Schusspräzision erhöht wird. Der Kompensator besteht aus zwei länglichen Öffnungen im Lauf und dem Verschluss der Pistole, die in einer "V-Position" angeordnet sind. Diese Anordnung verringert das Verschmutzen des Korns durch Pulvergase. Die C Konfiguration ist für die Modelle 17, 19, 21, 24, und 31 erhältlich.

GLOCK SF (Short Frame / Kurzes Griffstück)*

Der Umfang des Griffstücks der SF Modelle ist im hinteren Bereich des "Griffrückens" (Bild 58) reduziert. Dies ist für Schützen mit kleineren Händen vorteilhaft und bietet einen erhöhten Komfort und bessere Kontrolle für alle. **Die SF Konfiguration ist für die GLOCK Modelle 20, 21, 29 und 30 erhältlich.**

* Nicht in CA und MA erhältlich.

GLOCK MOS (Modulares Optisches System)

GLOCK Pistolen in MOS Konfiguration verfügen über unterschiedliche Adapterplatten für die Montage optischer Systeme (Bild 59). Die MOS Konfiguration wird nicht für alle GLOCK Pistolenmodelle angeboten. **Die GLOCK 43X und 48 Modelle in MOS Konfiguration haben einen Verschluss mit einer Ausnehmung für Mikro-Optiken und beinhalten keine Adapterplatten.**

GLOCK Gen4

Das Griffstück der Gen4 Modelle ist modular anpassbar und bietet ein Griffstück mit Fingerrillen und einem vergrößerten, wechselbaren Magazinhalter.

GLOCK Front Serrations (FS)

Die Front Serration (FS) Modelle verfügen über zusätzliche Griffrippen im vorderen Bereich des Verschlusses um sogar mit nassen oder verschwitzten Händen einen besseren Halt beim Repetieren des Verschlusses zu gewährleisten. Dieses Design bietet professionellen Schützen den Vorteil, vor und nach dem Feuern, einen schnellen „Press Check“ durchzuführen.

Standard für GLOCK Gen5 Modelle.

GLOCK ovaler Magazinhalter

Der ovale Magazinhalter (Bild 62) wurde speziell für Komfortzwecke und linkshändige Schützen entwickelt. Anmerkung: Die Anpassung des Griffstücks muss in der Fabrik vorgenommen werden.

Nur für spezielle Modelle erhältlich.





GLOCK RTF2

(Rough textured frame, version 2)

Die RTF2 Modelle besitzen feine pyramidenförmige Elemente am Griffstück (Bild 61) die einen verbesserten Griff bieten. Die RTF2 Konfiguration ist für die GLOCK Modelle 17, 19, 22, 23 und 34 erhältlich.

Nur für spezielle Modelle erhältlich.



GLOCK Safety Lock

Einige GLOCK Pistolen können mit einem optionalen, werksseitig installierten internen Schlossmechanismus ausgestattet werden, durch den die Pistole nicht einsetzbar wird, da er verhindert, dass der Abzug vollkommen durchgezogen werden kann. (Anmerkung: Wenn Ihre GLOCK Pistole den optionalen internen Schlossmechanismus besitzt, wird sie mit gesperrtem Abzug geliefert).

Im Uhrzeigersinn drehen, um die Sperre zu lösen.



Der Indikator an der hinteren Seite des Griffstücks zeigt, dass die Pistole "gesperrt" ist.

Um den Schlossmechanismus Ihrer Pistole zu lösen, setzen Sie den speziellen Schlüssel in das Schlüsselloch an der Unterseite des Griffstücks hinter dem Magazin ein und drehen Sie ihn eine ganze Umdrehung im Uhrzeigersinn (Bild 64). Die Pistole ist nun voll einsatzbereit. Um den internen Schlossmechanismus zu aktivieren, setzen Sie den Schlüssel in das Schlüsselloch und drehen Sie ihn eine ganze Umdrehung gegen den Uhrzeigersinn. Eine weiße Lasche wird auf der hinteren Seite des Griffstücks herausragen und gibt an, dass die Pistole gesperrt ist (Bild 65).

Nur für spezielle Modelle erhältlich.

⚠️ WARNUNG! Lassen Sie Ihre GLOCK Pistole nie an einem Ort liegen, der für Kinder oder andere nicht autorisierte Personen zugänglich ist. Bewahren Sie den Schlüssel für die interne Verriegelung getrennt von Ihrer GLOCK Pistole auf.

XIV. Pistolenoptionen

Verschiedene Optionen sind verfügbar, um Ihre GLOCK Pistole individuell anzupassen. Die allgemeine Verfügbarkeit dieser Optionen hängt von der Region und dem Modell ab. (Anmerkung: Die Teilenummern, die in diesem Handbuch in Klammern angegeben sind, beziehen sich auf die Bestandteilliste und die Explosionszeichnung auf den Seiten 46-51).

KIMMEN: Die meisten GLOCK Pistolenmodelle werden mit Standard Polymer Kimmen (15) geliefert, die einen weißen Kontrasteinsatz für ein schnelles Visieren besitzen. Einige Modelle werden standardmäßig mit einstellbaren Kimmen ausgestattet. Dies ermöglicht es, den Trefferpunkt sowohl für lateral als auch vertikal mit dem mitgelieferten Werkzeug anzupassen. Stahlkimmen mit einem weißen Kontrasteinsatz für schnelles Visieren, nachleuchtende Stahlkimmen und selbstleuchtende Stahlkimmen mit Tritium Kontrastpunkten, die tagsüber weiß erscheinen und nachts farblich leuchten, sind optional erhältlich. Die fixen Kimmen sind in verschiedenen Dimensionen erhältlich. Eine jede dieser Kimmen kann leicht durch einen zertifizierten GLOCK Armorer / Waffenmeister auf jede GLOCK Pistole montiert werden.

KORNE: Alle GLOCK Pistolenmodelle werden standardmäßig mit einem Polymer Korn (16a) ausgestattet. Optional erhältlich sind Stahlkörner mit einem weißen Kontrastpunkt, nachleuchtende Stahlkörner und selbstleuchtende Stahlkörner mit einem Tritium Kontrastpunkt. Die Korne sind in verschiedenen Dimensionen erhältlich. Ein jedes dieser Korne kann leicht durch einen zertifizierten GLOCK Armorer / Waffenmeister auf jede GLOCK Pistole montiert werden.

STEUERFEDERN/ABZUGSFEDERN: GLOCK bietet verschiedene Steuerfedern (24) und Abzugsfedern (25), die kombiniert werden können, um das Abzugsgewicht in einem Bereich von etwa, 4,5-11,2 lbs. / 20-50N, einzustellen. Alle verfügbaren Abzugsgewicht Kombinationen können bei jeder GLOCK Pistole eingesetzt werden und können leicht von einem zertifizierten GLOCK Armorer / Waffenmeister gewechselt werden.

Standard	Optional
KIMME	
	   
KORN	
	  
STEUERFEDER	
	 

Standard

Optional

VERSCHLUSSFANGHEBEL

nicht erhältlich für Gen5
und Crossover Modelle



BEIDSEITIGER

VERSCHLUSSFANGHEBEL

Nur für Gen5 und Crossover Modelle



MAGAZINHALTER

nicht erhältlich für Gen5
und Crossover Modelle



WECHSELBARER MAGAZINHALTER

Nur für Gen4, Gen5 und
Crossover Modelle



VERSCHLUSSFANGHEBEL: Die meisten GLOCK Pistolenmodelle sind mit einem Standard Verschlussfanghebel (27) ausgestattet, der für ein verdecktes Tragen flach ausgelegt ist. Einige Modelle sind mit einem verlängerten Verschlussfanghebel mit einer komfortablen Daumenaufgabe ausgestattet, die insbesondere für Linkshänder geeignet ist. GLOCK Gen5 Modelle sind mit einem beidseitigen Verschlussfanghebel ausgestattet. Ein Standard oder verlängerter Verschlussfanghebel kann problemlos bei jeder GLOCK Pistole von einem zertifizierten GLOCK Armorer / Waffenmeister installiert werden.

MAGAZINHALTER: Die meisten GLOCK Pistolenmodelle werden mit einem Standard Magazinhalter (19) ausgestattet, der flach ausgelegt ist, um vor einem unbeabsichtigten Lösen des Magazins zu schützen. Einige Modelle sind mit einem verlängerten Magazinhalter ausgestattet, der das Wechseln von Magazinen beim dynamischen Sportschießen um entscheidende Zehntel Sekunden beschleunigt. GLOCK Gen4 und Gen5 Modelle sind mit einem wechselbaren Magazinhalter ausgestattet. Ein Standard oder verlängerter Magazinhalter kann problemlos bei jeder GLOCK Pistole von einem zertifizierten GLOCK Armorer / Waffenmeister installiert werden.

XV. Pistolenschloss mit Kabel

Ihre GLOCK Pistole wird standardmäßig (nur USA und Kanada) mit einem Pistolenschloss mit Kabel (Bild 66) geliefert. Zum Installieren des Pistolenschlosses arretieren Sie den Verschluss Ihrer ungeladenen Pistole in der hinteren offenen Position. Ziehen Sie das Kabel des Pistolenschlosses durch die Auswurföffnung und den Magazinschacht. Stecken Sie das Ende des Kabels in das Schloss und vergewissern Sie sich, dass es versperrt ist.



⚠️ WARNUNG! Lassen Sie Ihre GLOCK Pistole nie an einem Ort liegen, der für Kinder oder andere nicht autorisierte Personen zugänglich ist. Bewahren Sie den Schlüssel für die Kabelsicherung getrennt von Ihrer GLOCK Pistole auf.

XVI. Bestandteilliste

1	Verschluss
2	Lauf
3	Schließfeder komplett*
4	Schlagbolzen
5	Distanzhülse
6	Schlagbolzenfeder
7	Federteller
8	Schlagbolzensicherung
9	Feder zur Schlagbolzensicherung
10	Auszieher
11	Druckbolzen
12	Druckbolzenfeder
13	Federlager
14	Deckplatte
15	Kimme
16a	Korn
16b	Korn Schraube
17	Griffstück
17a/b	Griffücken M/L
17c/d	Beaver Tail Griffücken M/L
18	Feder zum Magazinhalter
19	Magazinhalter
20	Feder zum Verriegelungsschieber
21	Verriegelungsschieber
22	Verriegelungsblock
23	Steuerblock mit Ausstoßer
24	Steuerfeder
25	Abzugsfeder
26	Abzug mit Abzugsstange
27	Verschlussfanghebel
28	Abzugsachse
29	Stift für Steuerblock (kurz)
29a	Stift für Steuerblock (lang)
30	Stift für Verriegelungsblock
31	Magazinkörper
32	Magazinzubringer
33	Magazinfeder
34	Magazinplatte
35	Magazinboden

Magazinkompatibilität: Beachten Sie bitte, dass zur korrekten Bedienung des Magazinhalters der Gen4 Pistole in der Linkshänderposition ein Gen4-kompatibles Magazin erforderlich ist.

* Die komplette Schließfeder wurde für eine leichtere Handhabung als einteilige Komponente ausgelegt und darf nicht zerlegt werden. Vor 1991 wurden GLOCK Pistolen mit einer separaten Schließfeder und Schließfederführung gebaut. Die separaten Schließfedern und Schließfederführungen können weiterhin in den Pistolen eingesetzt werden, die damit ausgestattet sind.

Explosionszeichnung GLOCK 17 Gen4

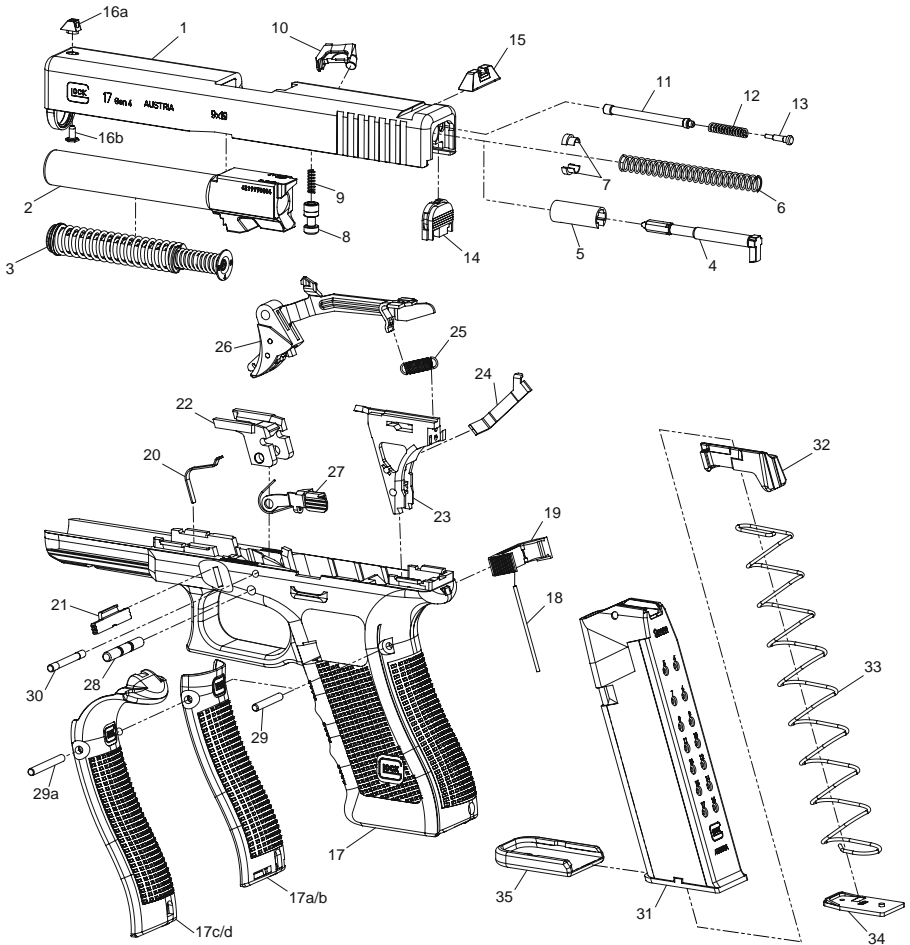

XVI. Bestandteilliste

1	Verschluss
2	Lauf
3	Schließfeder komplett*
4	Schlagbolzen
5	Distanzhülse
6	Schlagbolzenfeder
7	Federteller
8	Schlagbolzensicherung
9	Feder zur Schlagbolzensicherung
10	Auszieher
11	Druckbolzen
12	Druckbolzenfeder
13	Federlager
14	Deckplatte
15	Kimme
16a	Korn
16b	Korn Schraube
17	Griffstück
17a	Griffücken Set
18	Feder zum Magazinhalter
19	Magazinhalter
20	Feder zum Verriegelungsschieber
21	Verriegelungsschieber
22	Verriegelungsblock
23	Steuerblock mit Ausstoßer
24	Steuerfeder
25	---
26	Abzug mit Abzugsstange
27	Beidseitiger Verschlussfanghebel
28	Abzugsachse
29	Stift für Steuerblock (kurz)
30	---
31	Magazinkörper
32	Magazinzubringer
33	Magazinfeder
34	Magazinplatte
35	Magazinboden

Explosionszeichnung GLOCK 17 Gen5

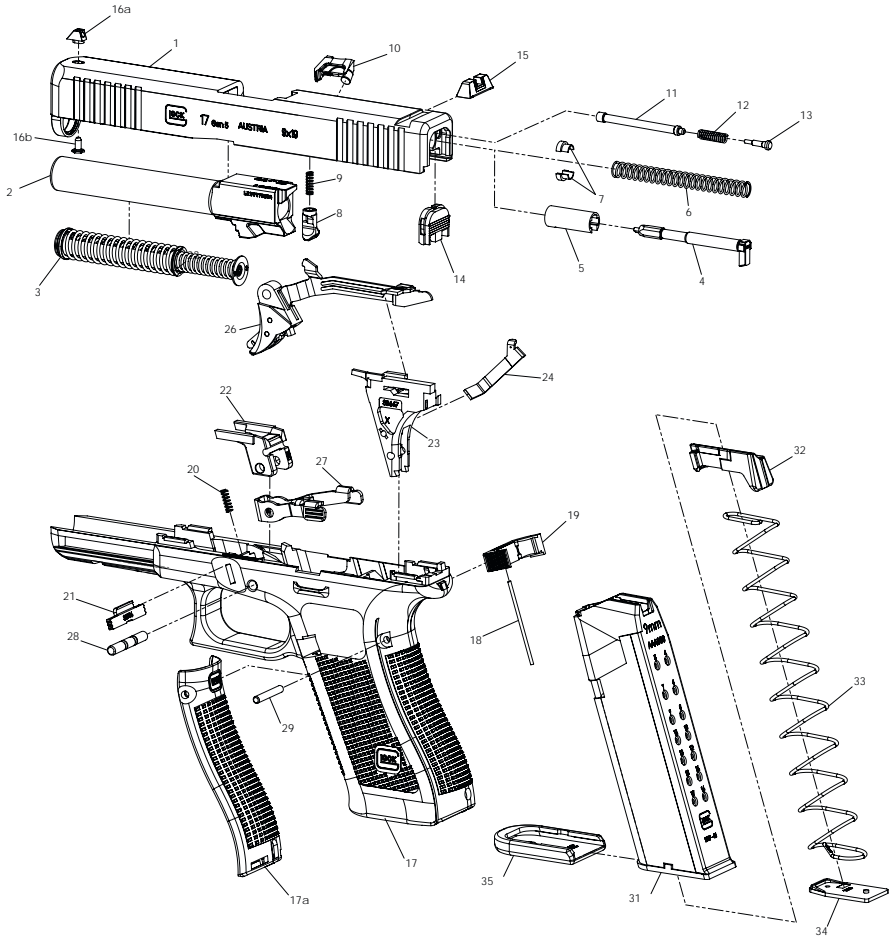

XVI. Bestandteilliste

1	Verschluss
2	Lauf
3	Schließfeder komplett*
4	Schlagbolzen
5	Distanzhülse
6	Schlagbolzenfeder
7	Federteller
8	Schlagbolzensicherung
9	Feder zur Schlagbolzensicherung
10	Auszieher
11	Druckbolzen
12	Druckbolzenfeder
13	Federlager
14	Deckplatte
15	Kimmer
16a	Korn
16b	Korn Schraube
17	Griffstück
18	Feder zum Magazinhalter
19	Magazinhalter
20	Feder zum Verriegelungsschieber
21	Verriegelungsschieber
22	Verriegelungsblock
23	Steuerblock mit Ausstoßer
24	Steuerfeder
25	Abzugsfeder
26	Abzug mit Abzugsstange
27	Verschlussfanghebel
28	Abzugsachse
29	Stift für Steuerblock (kurz)
30	---
31	Magazinkörper
32	Zubringer
33	Magazinfeder
34	Magazinplatte
35	Magazinboden

Explosionszeichnung GLOCK 42

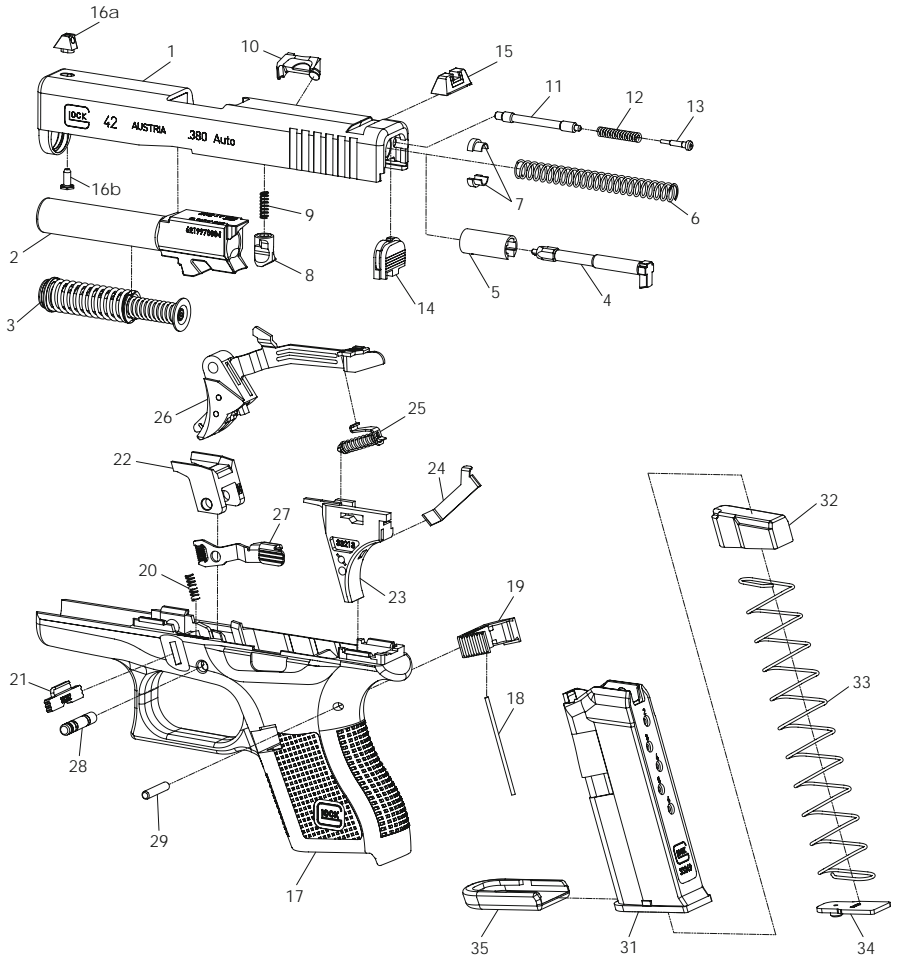

XVI. Technische Daten

ABZUGSGEWICHT (-)	N	lbs	28 6.3	26 5.8	28 6.3	26 5.8	28 6.3
ABZUGSWEG (-)	mm	inch			12.5 0.49		
GEWICHT GELADEN (-)	g	oz	915 32.28	945 33.33	975 34.39	1058 37.32	940 33.16
GEWICHT INKL. MAGAZIN	g	oz	705 24.87	708 24.97	700 24.69	806 28.43	740 26.10
MAGAZINKAPAZITÄT	rounds		17			15	
LAUFPROFIL			6				
DRALLLÄNGE	mm	inch		250 9.84		400 15.75	250 9.84
LAUFLÄNGE	mm	inch			114 4.49		
VISIERLÄNGE	mm	inch	165 6.50	169 6.65	165 6.50	164 6.46	165 6.50
HÖHE INKL. MAGAZIN	mm	inch		139 5.47		140 5.51	139 5.47
VERSCHLUSSBREITE	mm	inch		25.5 1.00		27.5 1.08	25.5 1.00
BREITE (GESAMT)	mm	inch	32 1.26	34 1.34	32 1.26	34 1.34	32 1.26
VERSCHLUSSLÄNGE (KPL.)	mm	inch			186 7.32		
LÄNGE (GESAMT)	mm	inch	204 8.03	202 7.95	204 8.03	202 7.95	204 8.03
KALIBER			9x19			.40	.357
MODELL	G17	G17 Gen4**	G17 Gen5**	G17C Gen4	G22	G22 Gen4	G22 Gen5**
							G31
							G31 Gen4
							G37
							.45 GAP G37 Gen4

STANDARD

ABZUGSGEWICHT (~)	N lbs			28 6.3
ABZUGSWEG (~)	mm inch			12.5 0.49
GEWICHT GELADEN (~)	g oz	1130 39.86	1125 39.68	1100 38.80
		870 30.69	865 30.51	830 29.28
GEWICHT INKL. MAGAZIN	g oz			825 29.10
MAGAZINKAPAZITÄT	rounds	15		13
LAUFPROFIL		6		8
DRALLLÄNGE	mm inch	250 9.84		400 15.75
LAUFLÄNGE	mm inch		117 4.61	
VISIERLÄNGE	mm inch		172 6.77	177 6.97
HÖHE INKL. MAGAZIN	mm inch		140 5.51	
VERSCHLUSSBREITE	mm inch		28.5 1.12	
BREITE (GESAMT)	mm inch		34 1.34	
VERSCHLUSSLÄNGE (KPL.)	mm inch		193 7.60	
LÄNGE (GESAMT)	mm inch		205 8.07	
KALIBER		10mm Auto		.45 Auto
MODELL		G20 Gen4	G21 Gen4	G21C Gen4
		G20 SF		

STANDARD

XVI. Technische Daten

ABZUGSGEWICHT (~)	N	lbs								
	28	6.3	26	5.8	28	6.3	26	5.8	28	6.3
ABZUGSWEG (-)	mm	inch								
GEWICHT GELADEN (-)	g	oz	865	30.16	885	31.22	890	31.39	974	34.36
GEWICHT INKL. MAGAZIN	g	oz	670	23.63	675	23.81	756	26.67	645	22.75
MAGAZINKAPAZITÄT	rounds		15		13		15		13	
LAUFPROFIL					6					
DRALLLÄNGE	mm	inch	250	9.84	400	15.75	250	9.84	400	15.75
LAUFLÄNGE	mm	inch			102		4.02			
VISIERLÄNGE	mm	inch	153	6.02	158	6.22	153	6.02	152	5.98
HÖHE INKL. MAGAZIN	mm	inch	128	5.04	129	5.08	128	5.04	128	5.04
VERSCHLUSSBREITE	mm	inch	25.5	1.00	27.5	1.08	25.5	1.00	28.5	1.12
BREITE (GESAMT)	mm	inch	32	1.26	34	1.34	32	1.26	33	1.30
VERSCHLUSSLÄNGE (KPL.)	mm	inch			174		6.85			
LÄNGE (GESAMT)	mm	inch	187	7.36	185	7.28	187	7.36	185	7.28
KALIBER			9x19		.40		.380 Auto		.357	
MODELL	G19	G19 Gen4**	G19 Gen5**	G19C Gen4	G23	G23 Gen4	G23 Gen5**	G25	G32	G32 Gen4
										G38

COMPACT

		N lbs		mm inch		g oz		g oz		rounds	g oz		g oz		rounds	g oz	
ABZUGSGEWICHT (~)																	
ABZUGSWEG (~)																	
GEWICHT GELADEN (~)																	
GEWICHT INKL. MAGAZIN																	
MAGAZINKAPAZITÄT																	
LAUFPROFIL																	
DRALLLÄNGE																	
LAUFLÄNGE																	
VISIERLÄNGE																	
HÖHE INKL. MAGAZIN																	
VERSCHLUSSBREITE																	
BREITE (GESAMT)																	
VERSCHLUSSLÄNGE (KPL.)																	
LÄNGE (GESAMT)																	
KALIBER																	
MODELL																	
		COMPACT CROSSOVER		COMPACT SLIMLINE		COMPETITION											

XVI. Technische Daten

ABZUGSGEWICHT (~)	lbs	N										
ABZUGSWEG (-)	mm	inch										
GEWICHT GELADEN (-)	g	oz										
GEWICHT INKL. MAGAZIN	g	oz										
MAGAZINKAPAZITÄT	rounds											
LAUFPROFIL												
DRALLLÄNGE	mm	inch										
LAUFLÄNGE	mm	inch										
VISIERLÄNGE	mm	inch										
HÖHE INKL. MAGAZIN	mm	inch										
VERSCHLUSSBREITE	mm	inch										
BREITE (GESAMT)	mm	inch										
VERSCHLUSSLÄNGE (KPL.)	mm	inch										
LÄNGE (GESAMT)	mm	inch										
KALIBER												
MODELL												
G40 Gen4**	10mm Auto	241 9.49	229 9.02	211 8.31	139 5.47	28.5 1.12	34 1.34	229 9.02	211 8.31	139 5.47	28.5 1.12	34 1.34
G41 Gen4**	.45 Auto	223 8.78	211 8.31	195 7.68	135 5.31	25.5 1.00	25.5 1.00	211 8.31	195 7.68	135 5.31	25.5 1.00	25.5 1.00
G26		165 6.50		211 8.31	139 5.47	32 1.26	32 1.26	165 6.50	139 5.47	106 4.17	106 4.17	107 4.21
G26 Gen4	9x19	163 6.42		211 8.31	139 5.47	33 1.30	33 1.30	163 6.42	139 5.47	106 4.17	106 4.17	107 4.21
G26 Gen5		165 6.50		211 8.31	139 5.47	32 1.26	32 1.26	165 6.50	139 5.47	106 4.17	106 4.17	107 4.21
G27		163 6.42		211 8.31	139 5.47	33 1.30	33 1.30	163 6.42	139 5.47	106 4.17	106 4.17	107 4.21
G27 Gen4	.40	163 6.42		211 8.31	139 5.47	33 1.30	33 1.30	163 6.42	139 5.47	106 4.17	106 4.17	107 4.21
G27 Gen5		165 6.50		211 8.31	139 5.47	32 1.26	32 1.26	165 6.50	139 5.47	106 4.17	106 4.17	107 4.21
G28	.380 Auto	165 6.50		211 8.31	139 5.47	32 1.26	32 1.26	165 6.50	139 5.47	106 4.17	106 4.17	107 4.21
G33		163 6.42		211 8.31	139 5.47	33 1.30	33 1.30	163 6.42	139 5.47	106 4.17	106 4.17	107 4.21
G33 Gen4	.357	163 6.42		211 8.31	139 5.47	33 1.30	33 1.30	163 6.42	139 5.47	106 4.17	106 4.17	107 4.21

COMPETITION

SUBCOMPACT

		N lbs	28 6.3		24 5.4						
ABZUGSGEWICHT (-)		mm inch	12.5 0.49								
GEWICHT GELADEN (-)	g oz	790 27.87	925 32.63	930 32.80	955 33.69	865 30.16	760 26.81	450 15.87			
		685 24.16	760 26.81	745 26.28	645 22.75	635 22.40	390 13.76	510 17.99	585 20.64	654 23.07	
GEWICHT INKL. MAGAZIN	g oz	6		10	6	6	10				
MAGAZINKAPAZITÄT	rounds	8		6	8	6	8				
LAUFPROFIL	mm inch	400 15.75	250 9.84	400 15.75	250 9.84	87 3.41	87 3.41				
DRALLLÄNGE	mm inch	87 3.43		96 3.78	82.5 3.25	86.5 3.41	87 3.41				
LAUFLÄNGE	mm inch	137 5.39	150 5.91	125 4.92	133 5.24	105 4.13	105 4.13				
VISIERLÄNGE	mm inch	106 4.17	115 4.53	122 4.80	128 5.04	105 4.13	105 4.13				
HÖHE INKL. MAGAZIN	mm inch	28.5 1.12		25.5 1.00	22 0.87	25 0.98	22 0.87				
VERSCHLUSSBREITE	mm inch	33 1.30		35 1.38	30 1.18	25 0.98	27 1.06	28 1.10			
BREITE (GESAMT)	mm inch	159 6.26	172 6.77	146 5.75	154 6.06	151 5.94	159 6.26	154 6.06			
VERSCHLUSSLÄNGE (KPL.)	mm inch	165 6.50		177 6.97	151 5.94	165 6.50	165 6.50				
LÄNGE (GESAMT)	mm inch	.45 GAP		10mm Auto	.45 Auto	.45 Auto	.45 Auto	.45 Auto			
KALIBER		G39	G29 Gen4 SF	G30 Gen4	G30 SF	G30S	G36	G42	G43	G43X**	
MODELL		G39		G29 Gen4 SF	G30 Gen4	G30 SF	G30S	G36	G42	G43	G43X**

SUBCOMPACT

SUBCOMPACT SLIMLINE

* abhängig von der eingesetzten Munition. ** Technische Daten auch für MOS Konfiguration gültig.

TECHNISCHE ÄNDERUNGEN VORBEHALTEN!

Youth Handgun Safety Act Notice

- 1 The misuse of handguns is a leading contributor to juvenile violence and fatalities.
- 2 Safely storing and securing firearms away from children will help prevent the unlawful possession of handguns by juveniles, stop accidents, and save lives.
- 3 Federal law prohibits, except in certain limited circumstances, anyone under 18 years of age from knowingly possessing a handgun, or any person from selling, delivering, or otherwise transferring a handgun to a person under 18.
- 4 A knowing violation of the prohibition against selling, delivering, or otherwise transferring a handgun to a person under the age of 18 is, under certain circumstances, punishable by up to 10 years in prison.

FEDERAL LAW

The Gun Control Act of 1968, 18 U.S.C. Chapter 44, provides in pertinent part as follows:

18 U.S.C. §922(x)

- 1 It shall be unlawful for any person to sell, deliver, or otherwise transfer to a person who the transferor knows or has reasonable cause to believe is a juvenile –
 - A a handgun; or
 - B ammunition that is suitable for use only in a handgun.
- 2 It shall be unlawful for any person who is a juvenile to knowingly possess –
 - A a handgun; or
 - B ammunition that is suitable for use only in a handgun.
- 3 This subsection does not apply to –
 - A a temporary transfer of a handgun or ammunition to a juvenile or to the possession or use of a handgun or ammunition by a juvenile if the handgun and ammunition are possessed and used by the juvenile –
 - i in the course of employment, in the course of ranching or farming related to activities at the residence of the juvenile (or non property used for ranching or farming at which the juvenile, with the permission of the property owner or lessee, is performing activities related to the operation of the farm or ranch), target practice, hunting, or a course of instruction in the safe and lawful use of a handgun;
 - ii with the prior written consent of the juvenile's parent or guardian who is not prohibited by Federal, State, or local law from possessing a firearm,

except –

- I during transportation by the juvenile of an unloaded handgun in a locked container directly from the place of transfer to a place at which an activity described in clause (i) is to take place and transportation by the juvenile of that handgun, unloaded and in a locked container, directly from the place at which such an activity took place to the transferor; or
 - II with respect to ranching or farming activities as described in clause (i), a juvenile may possess and use a handgun or ammunition with the prior written approval of the juvenile's parent or legal guardian and at the direction of an adult who is not prohibited by Federal, State or local law from possessing a firearm;
- ii the juvenile has the prior written consent in the juvenile's possession at all times when a handgun is in the possession of the juvenile; and
- ii in accordance with State and local law;
- B** a juvenile who is a member of the Armed Forces of the United States or the National Guard who possesses or is armed with a handgun in the line of duty;
- C** a transfer by inheritance of title (but not possession) of a handgun or ammunition to a juvenile; or
- D** the possession of a handgun or ammunition by a juvenile taken in defense of the juvenile or other persons against an intruder into the residence of the juvenile or a residence in which the juvenile is an invited guest.
- 4** A handgun or ammunition, the possession of which is transferred to a juvenile in circumstances in which the transferor is not in violation of this subsection shall not be subject to permanent confiscation by the Government if its possession by the juvenile subsequently becomes unlawful because of the conduct of the juvenile, but shall be returned to the lawful owner when such handgun or ammunition is no longer required by the Government for the purposes of investigation or prosecution.
- 5** For purposes of this subsection, the term "juvenile" means a person who is less than 18 years of age.
- 6**
- A** In a prosecution of a violation of this subsection, the court shall require

the presence of a juvenile defendant's parent or legal guardian at all proceedings.

- B** The court may use the contempt power to enforce subparagraph (A).
- C** The court may excuse attendance of a parent or legal guardian of a juvenile defendant at a proceeding in a prosecution of a violation of this subsection for good cause shown.

18 U.S.C. § 924(a)(6)

- i** A juvenile who violates section 922(x) shall be fined under this title, imprisoned not more than 1 year, or both, except that a juvenile described in clause (ii) shall be
 - A** sentenced to probation on appropriate conditions and shall not be incarcerated unless the juvenile fails to comply with a condition of probation.
- ii** A juvenile is described in this clause if –
 - I** the offense of which the juvenile is charged is possession of a handgun or ammunition in violation of section 922(x)(2); and
 - II** the juvenile has not been convicted in any court of an offense (including an offense under section 922(x) or a similar State law, but not including any other offense consisting of conduct that if engaged in by an adult would not constitute an offense) or adjudicated as a juvenile delinquent for conduct that if engaged in by an adult would constitute an offense.
- B** A person other than a juvenile who knowingly violates section 922(x) –
 - i** shall be fined under this title, imprisoned not more than 1 year, or both; and
 - ii** if the person sold, delivered, or otherwise transferred a handgun or ammunition to a juvenile knowing or having reasonable cause to know that the juvenile intended to carry or otherwise possess or discharge or otherwise use the handgun or ammunition in the commission of a crime of violence, shall be fined under this title, imprisoned not more than 10 years, or both.

State required Safety Warnings

Certain states have law requiring that specific warnings be provided with handguns sold in those states. Because GLOCK pistols are sold in all states, the safety warnings required by all states are included in this manual.

California:

⚠ WARNING!

"Firearms must be handled responsibly and securely stored to prevent access by children and other unauthorized users. California has strict laws pertaining to firearms, and you may be fined or imprisoned if you fail to comply with them. Visit the Web site of the California Attorney General at <https://oag.ca.gov/firearms> for information on firearm laws applicable to you and how you can comply. Prevent child access by always keeping guns locked away and unloaded when not in use. If you keep a loaded firearm where a child obtains and improperly uses it, you may be fined or sent to prison."

⚠ ADVERTENCIA!

"Las armas de fuego deben operarse con responsabilidad y mantenerse guardadas en un lugar seguro fuera del alcance de niños o usuarios no autorizados. California tiene leyes estrictas con respecto a armas de fuego, y Usted puede ser multado o enviado a prisión por su incumplimiento con estas regulaciones. Visite la página web del Fiscal General de California en <https://oag.ca.gov/firearms> para obtener información acerca de las regulaciones sobre armas de fuego aplicables a su situación y que debe hacer para cumplir con ellas. Prevenga que niños tengan acceso a armas de fuego manteniéndolas descargadas y guardadas bajo llave cuando no las esté utilizando. Si Usted mantiene un arma de fuego cargada donde un niño pueda tener acceso y la usa de manera inapropiada, Usted puede resultar multado o enviado a prisión."

Connecticut:

"UNLAWFUL STORAGE OF A LOADED FIREARM MAY RESULT IN IMPRISONMENT OR FINE."

Florida:

"IT IS UNLAWFUL, AND PUNISHABLE BY IMPRISONMENT AND FINE, FOR ANY ADULT TO STORE OR LEAVE A FIREARM IN ANY PLACE WITHIN THE REACH OR EASY ACCESS OF A MINOR UNDER 18 YEARS OF AGE OR TO KNOWINGLY SELL OR OTHERWISE TRANSFER OWNERSHIP OR POSSESSION OF A FIREARM TO A MINOR OR A PERSON OF UNSOUND MIND."

Maine:

"ENDANGERING THE WELFARE OF A CHILD IS A CRIME. IF YOU LEAVE A FIREARM AND AMMUNITION WITHIN EASY ACCESS OF A CHILD, YOU MAY BE SUBJECT TO FINE, IMPRISONMENT OR BOTH. KEEP FIREARMS AND AMMUNITION LOCKED UP. USE TRIGGER LOCKS."

Maryland:

WARNING: "CHILDREN CAN OPERATE FIREARMS WHICH MAY CAUSE DEATH OR SERIOUS INJURY. IT IS A CRIME TO STORE OR LEAVE A LOADED FIREARM IN ANY LOCATION WHERE AN INDIVIDUAL KNEW OR SHOULD HAVE KNOWN THAT AN UNSUPERVISED MINOR WOULD GAIN ACCESS TO THE FIREARM. STORE YOUR FIREARM RESPONSIBLY!"

Massachusetts:

"WARNING FROM THE MASSACHUSETTS ATTORNEY GENERAL: This handgun is not equipped with a device that fully blocks use by unauthorized users. More than 200,000 firearms like this one are stolen from their owners every year in the United States. In addition, there are more than a thousand suicides each year by younger children and teenagers who get access to firearms. Hundreds more die from accidental discharge. It is likely that many more children sustain serious wounds, or inflict such wounds accidentally on others. In order to limit the chance of such misuse, it is imperative that you keep this weapon locked in a

secure place and take reasonable preventive steps necessary to limit the possibility of theft or accident. Failure to take reasonable preventative steps may result in innocent lives being lost, and in some circumstances may result in your liability for these deaths."

"IT IS UNLAWFUL TO STORE OR KEEP A FIREARM, RIFLE, SHOTGUN OR MACHINE GUN IN ANY PLACE UNLESS THAT WEAPON IS EQUIPPED WITH A TAMPER-RESISTANT SAFETY DEVICE OR IS STORED OR KEPT IN A SECURELY LOCKED CONTAINER."

New Jersey:

"IT IS A CRIMINAL OFFENSE TO LEAVE A LOADED FIREARM WITHIN EASY ACCESS OF A MINOR."

New York City:

"THE USE OF A LOCKING DEVICE OR SAFETY LOCK IS ONLY ONE ASPECT OF RESPONSIBLE FIREARMS STORAGE. FOR INCREASED SAFETY, FIREARMS SHOULD BE STORED UNLOADED AND LOCKED IN A LOCATION THAT IS BOTH SEPARATE FROM THEIR AMMUNITION AND INACCESSIBLE TO CHILDREN AND OTHER UNAUTHORIZED PERSONS."

North Carolina:

"IT IS UNLAWFUL TO STORE OR LEAVE A FIREARM THAT CAN BE DISCHARGED IN A MANNER THAT A REASONABLE PERSON SHOULD KNOW IS ACCESSIBLE TO A MINOR."

Texas:

"IT IS UNLAWFUL TO STORE, TRANSPORT, OR ABANDON AN UNSECURED FIREARM IN A PLACE WHERE CHILDREN ARE LIKELY TO BE AND CAN OBTAIN ACCESS TO THE FIREARM."

Wisconsin:

"IF YOU LEAVE A LOADED FIREARM WITHIN THE REACH OR EASY ACCESS OF A CHILD YOU MAY BE FINED OR IMPRISONED OR BOTH IF THE CHILD IMPROPERLY DISCHARGES, POSSESSES, OR EXHIBITS THE FIREARM."

State laws and regulations concerning firearms change constantly. Please check with your local federally licensed firearm dealer or state police for additional laws and regulations regarding the storage and use of firearms in your state.

KONTAKT:

Für detaillierte Informationen zu unseren Produkten beziehen Sie sich auf www.glock.com oder kontaktieren Sie Ihren nächsten GLOCK Händler.

MEDIENINHABER, VERLEGER:

GLOCK Ges.m.b.H.
Gaston Glock-Platz 1,
2232 Deutsch-Wagram
Austria

FOTOS:

Bei den Abbildungen in dieser Broschüre handelt es sich um Symbolfotos, welche vom tatsächlichen Produkt abweichen können.

DRUCK:

Gerin Druck GmbH
Gerinstraße 1-3,
2120 Wolkersdorf
Austria

Technische und maßliche Änderungen sowie Satz- und Druckfehler sind vorbehalten.

DE | 51091 | 07-2020

